

# ÅRSBUDGET 2020

for Nordborg Sogns Menighedsråd

i Sønderborg Provsti

i Sønderborg Kommune

Myndighedskode 8999

CVR-nr. 68381118

Budget 2020 indeholder følgende:

Målsætning, særlige indsatsområder samt supplerende forklaringer

Årsbudget i hovedtal

Årsbudget fordelt på formål

### Målsætninger for hele valgperioden, der indgår i dette års budget

Sognegården er nu færdig og med nyt personale er vores mål at skabe flere arrangementer til gavn for sognets vækst og liv. Arrangementerne vil blive for alle aldre.

### Særlige indsatsområder (jf. merudgiftsønsker m.v.)

### Supplerende forklaringer til budgettet

	Budget 2020	Budget 2019	Regnskab 2018	Regnskab 2017
1 Ligningsbeløb til drift	3.315.360	3.480.125	3.348.449,04	2.988.695,50
Driftsudgifter i alt	-3.315.062	-3.078.350	-2.970.294,41	-3.276.243,54
2 Kirkebygning og sognegård	-456.481	-326.493	-380.492,25	-390.846,92
2 Indtægter	0	3.500	0,00	8.211,38
2 Udgifter, løn	-89.318	-87.193	-85.396,14	-83.837,99
2 Udgifter, øvrige drift	-367.163	-242.800	-295.096,11	-315.220,31
3 Kirkelige aktiviteter	-1.245.496	-1.169.972	-1.069.810,87	-1.197.023,94
3 Indtægter	0	5.000	10.839,53	15.644,00
3 Udgifter, løn	-999.246	-956.872	-955.254,66	-1.047.317,59
3 Udgifter, øvrige drift	-246.250	-218.100	-125.395,74	-165.350,35
4 Kirkegård	-1.199.512	-1.165.390	-1.130.329,49	-1.038.948,73
4 Indtægter	533.006	474.500	489.073,48	481.794,34
4 Udgifter, løn	-1.337.318	-1.298.263	-1.286.269,63	-1.247.747,95
4 Udgifter, øvrige drift	-395.200	-341.627	-333.133,34	-272.995,12
5 Præstebolig mv.	-95.494	-18.158	-36.548,00	-152.108,11
5 Indtægter	88.220	84.031	105.560,97	28.272,92
5 Udgifter, løn	-17.864	-17.439	-17.079,32	-16.443,98
5 Udgifter, øvrige drift	-165.850	-84.750	-125.029,65	-163.937,05
6 Administration og fællesudgifter	-308.883	-383.094	-334.214,29	-463.425,74
6 Indtægter	0	0	-121,87	0,00
6 Udgifter, løn	-48.000	-167.644	-99.505,09	-190.163,53
6 Udgifter, øvrige drift	-260.883	-215.450	-234.587,33	-273.262,21
7 Finansielle poster	-9.196	-15.243	-18.899,51	-33.890,10
A Resultat af drift	298	401.775	378.154,63	-287.548,04
Forbrug af frie midler (jf. bilag 1)	0	0		
Resultat af drift inklusiv forbrug af frie midler	298	401.775		

#### ANLÆGSBEVILLINGER

8 Anlægsramme				
Kirkebygning og sognegård ((80)+(81)+(82))	-1.427.304	0	-1.628.949,05	-4.789.781,81
Kirkegård ((83)+(84))	0	0	-30.437,50	-75.434,54
Ligningsbeløb til anlæg ((92)+(93))	1.587.304	391.818	987.740,50	518.630,50
Præstebolig mv. ((85)+(86)+(87)+(88))	0	0	-183.727,95	0,00
Renteindtægter af anlægsopsparing (90)	0	0	0,00	0,00
Salg af anlæg (91)	0	0	0,00	0,00
B Resultat af anlæg	160.000	391.818	-855.374,00	-4.346.585,85
C Årets resultat	160.298	793.593	-477.219,37	-4.634.134
E Heraf til balanceposter (=C-A)	160.000	391.818		
+ Forbrug af frie midler konverteret til anlæg	0	0		
+ Forbrug af kirkekassens "salg af anlæg m.v."	0	0		
+ Forbrug af videreførte anlægsmidler tidl. år	0	0		
+ Forbrug af eksisterende opsparing	0	0		
Ligningsmidler til afdrag på lån	160.000	391.818		
Ligningsmidler til anlægsopsparing	0	0		
+ Nye lån	0	0		
Oplagt i stiftet "salg af anlæg m.v."	0	0		
Overf. til kirkekasse "salg af anlæg m.v."	0	0		
Renteindtægter af anlægsopsparing	0	0		
F Balanceposter (anlæg)	-160.000	-391.818		
G Sum (=E+F)	0	0		

Tallene i parantes henviser til den 2-cifrede formålsskonto, som posten vedrører. Budgettes formålsskonti fremgår af de efterfølger

## Formål

### Indtægter

#### 1 Fælles indtægter i alt

10	Ligningsbeløb til drift
11	Tillægsbevilling fra 5% midlerne
12	Generelt tilskud fra fællesfonden
I alt	

Budget 2020	Budget	Regnskab	Regnskab	-- Budget 2020 heraf --		
	2019	2018	2017	indtægter	Udgifter, løn	udgifter, øvrig drift
3.315.360	3.480.125	3.348.449,04	2.884.383,00	3.315.360	0	0
0	0	0,00	104.312,50	0	0	0
0	0	0,00	0,00	0	0	0
3.315.360	3.480.125	3.348.449,04	2.988.695,50	3.315.360	0	0

### Driftsudgifter

#### 2 Kirkebygning og sognegård

20	Fælles formål
21	Kirkebygning
22	Inventar, kirke (herunder orgel og klokker)
23	Sognegård
24	Kirkekontor (uden for kirke og sognegård)
25	Tjenstlige lokaler i præstegård
I alt	

Budget 2020	Budget	Regnskab	Regnskab	-- Budget 2020 heraf --		
	2019	2018	2017	indtægter	Udgifter, løn	udgifter, øvrig drift
0	0	0,00	0,00	0	0	0
-358.454	-253.916	-293.067,07	-315.758,88	0	-53.591	-304.863
-10.000	-10.000	-8.638,14	-8.302,75	0	0	-10.000
-88.027	-62.577	-78.787,04	-66.785,29	0	-35.727	-52.300
0	0	0,00	0,00	0	0	0
0	0	0,00	0,00	0	0	0
-456.481	-326.493	-380.492,25	-390.846,92	0	-89.318	-367.163

#### 3 Kirkelige aktiviteter

30	Fælles formål
31	Gudstjeneste og kirkelige handlinger
32	Kirkelig undervisning
33	Diakonal virksomhed
34	Kommunikation
35	Kirkekor
36	Kirkekoncerter
37	Foredrags- og mødevirksomhed
39	Kontingent til DSUK
I alt	

Budget 2020	Budget	Regnskab	Regnskab	-- Budget 2020 heraf --		
	2019	2018	2017	indtægter	Udgifter, løn	udgifter, øvrig drift
0	0	0,00	0,00	0	0	0
-916.127	-882.235	-834.918,48	-968.500,57	0	-851.527	-64.600
-86.997	-75.132	-71.307,26	-62.605,69	0	-31.297	-55.700
-32.700	-27.500	-7.729,15	-19.175,00	0	-9.000	-23.700
-75.550	-81.473	-66.395,90	-80.779,18	0	-11.250	-64.300
-60.322	-54.332	-77.606,48	-59.422,06	0	-48.172	-12.150
-45.300	-28.800	-8.168,33	-2.262,57	0	-32.000	-13.300
-28.500	-20.500	-3.685,27	-4.278,87	0	-16.000	-12.500
0	0	0,00	0,00	0	0	0
-1.245.496	-1.169.972	-1.069.810,87	-1.197.023,94	0	-999.246	-246.250

#### 4 Kirkegård

40	Kirkegården
41	Kapel/begravelse, urnenedsættelser
42	Krematorium
43	Arbejde uden for egen kirkegård
I alt	

Budget 2020	Budget	Regnskab	Regnskab	-- Budget 2020 heraf --		
	2019	2018	2017	indtægter	Udgifter, løn	udgifter, øvrig drift
-1.139.025	-1.105.373	-1.071.031,83	-986.705,76	533.006	-1.289.131	-382.900
-60.487	-60.017	-59.297,66	-52.242,97	0	-48.187	-12.300
0	0	0,00	0,00	0	0	0
0	0	0,00	0,00	0	0	0
-1.199.512	-1.165.390	-1.130.329,49	-1.038.948,73	533.006	-1.337.318	-395.200

## Formål

### 5 Præstebolig mv.

- 50 Fælles formål
- 51 Præstebolig 1
- 52 Præstebolig 2
- 53 Præstebolig 3
- 54 Præstebolig 4
- 55 Præstebolig 5
- 56 Funktionærbolig
- 57 Skov og landbrug
- 58 Øvrige ejendomme

I alt

Budget 2020	Budget 2019	Regnskab 2018	Regnskab 2017	-- Budget 2020 heraf --		
				indtægter	Udgifter, løn	udgifter, øvrig drift
0	0	0,00	0,00	0	0	0
-95.494	-18.158	-36.548,00	-152.108,11	88.220	-17.864	-165.850
0	0	0,00	0,00	0	0	0
0	0	0,00	0,00	0	0	0
0	0	0,00	0,00	0	0	0
0	0	0,00	0,00	0	0	0
0	0	0,00	0,00	0	0	0
0	0	0,00	0,00	0	0	0
0	0	0,00	0,00	0	0	0
-95.494	-18.158	-36.548,00	-152.108,11	88.220	-17.864	-165.850

### 6 Administration og fællesudgifter

- 60 Fælles formål
- 61 Menighedsrådet/provstiudvalget
- 62 Personale, inkl. delt medarbejder
- 63 Bygning
- 64 Økonomi
- 65 Personregistrering - civil
- 66 Personregistrering - kirkelig
- 67 Efteruddannelse
- 68 Menighedsrådsvalg/provstiudvalgsvalg
- 69 Forsikringspræmie og stiftbidrag (PU)
- 98 Udlånt til andet sogn

I alt

Budget 2020	Budget 2019	Regnskab 2018	Regnskab 2017	-- Budget 2020 heraf --		
				indtægter	Udgifter, løn	udgifter, øvrig drift
-42.800	-45.500	-36.194,05	-59.163,09	0	0	-42.800
-89.900	-91.200	-99.870,81	-93.282,23	0	-48.000	-41.900
-23.000	-28.250	-23.360,80	-38.962,30	0	0	-23.000
0	0	0,00	0,00	0	0	0
-97.400	-95.500	-89.582,09	-83.359,00	0	0	-97.400
0	-59.822	-24.355,87	-71.831,82	0	0	0
0	-59.822	-24.355,87	-72.636,62	0	0	0
-6.000	-3.000	-5.820,00	-3.494,00	0	0	-6.000
-10.000	0	0,00	0,00	0	0	-10.000
-39.783	0	-30.674,80	-40.696,68	0	0	-39.783
0	0	0,00	0,00	0	0	0
-308.883	-383.094	-334.214,29	-463.425,74	0	-48.000	-260.883

### 7 Finansielle poster

- 70 Renter af stiftslån
- 71 Renter af realkredit og andre lån
- 72 Øvrige renteudgifter
- 73 Renteindt. af likvider (ex. kgd.)
- 74 Renteindt. af kirkekap.I (ex. gravkap.)
- 75 Kursgevinst/-tab
- 76 Momsregulering

I alt

Budget 2020	Budget 2019	Regnskab 2018	Regnskab 2017	-- Budget 2020 heraf --		
				indtægter	Udgifter, løn	udgifter, øvrig drift
-10.500	-16.343	-26.513,63	-38.643,75	0	0	-10.500
0	0	0,00	0,00	0	0	0
0	0	527,59	-601,90	0	0	0
0	0	348,36	0,00	0	0	0
1.304	1.100	1.086,96	20.002,43	1.304	0	0
0	0	0,00	0,00	0	0	0
0	0	5.651,21	-14.646,88	0	0	0
-9.196	-15.243	-18.899,51	-33.890,10	1.304	0	-10.500

## Formål

### 8 Anlægsramme

80	Kirkebygning
81	Sognegård
82	Kirkekontor (udenfor kirke og sognegård)
83	Kirkegård
84	Krematorium
85	Præsteboliger
86	Funktionærboliger
87	Skov og landbrug
88	Øvrige ejendomme
90	Renteindtægt af anlægsopsparing
91	Salg af anlæg m.v.
92	Ligningsbeløb anlæg
93	5% tillægsbevilling anlæg
I alt	

Budget 2020	Budget 2019	Regnskab 2018	Regnskab 2017	-- Budget 2020 heraf --		
				indtægter	Udgifter, løn	udgifter, øvrig drift
-1.427.304	0	-605.922,50	0,00	0	0	-1.427.304
0	0	-1.023.026,55	-4.789.781,81	0	0	0
0	0	0,00	0,00	0	0	0
0	0	-30.437,50	-75.434,54	0	0	0
0	0	0,00	0,00	0	0	0
0	0	-183.727,95	0,00	0	0	0
0	0	0,00	0,00	0	0	0
0	0	0,00	0,00	0	0	0
0	0	0,00	0,00	0	0	0
0	0	0,00	0,00	0	0	0
1.587.304	391.818	391.818,00	391.818,00	1.587.304	0	0
0	0	595.922,50	126.812,50	0	0	0
160.000	391.818	-855.374,00	-4.346.585,85	1.587.304	0	-1.427.304

Murermester  
**Steen Andersen**



Skolevej 8, Havnbjerg  
6430 Nordborg  
Tlf.: 7445 4733  
Bil tlf. 4042 4733  
murersteen@mail.dk

Nordborg Menighedsråd  
Per Østergaard  
Nordborgvej 1  
6430 Nordborg

Dato: 31-05-2019

**Vedr.: Kalkning af kirke**

**Hermed fremsendes Overslag på følgende:**

**1 gang kalkning af Nordborg kirke i foråret 2020**

Transport lift	2	a 600	1.200
Lift leje	8	a 1700	13.600
Kalk	4	a 585	2.340
Afdækning	1	a500	500
Tjære	1	a100	100
Arbejdslønd	64 timer	a410	26.240
Affald	1	a125	125
Kosre Pensler	1	a 585	585
<b>I alt excl Moms</b>			<b>44.690,00</b>
<b>Moms</b>			<b>11.172,50</b>
<b>I alt Incl Moms</b>			<b>55.862,50</b>

Jeg håber i kan gøre brug af overslaget og skulle der i denne forbindelse  
Være eventuelle spørgsmål står jeg gerne til rådighed for yderlige  
Oplysninger.

Med venlig hilsen

Murermester  
Steen B. Andersen

## Inna og Per Østergaard

**Fra:** "BrødreneBjerringgaard" <bjerringgaardmaler@gmail.com>  
**Dato:** 3. juni 2019 13:49  
**Til:** <formand@nordborgkirke.dk>  
**Emne:** Tilbud på vinduer - NB præstegård

Hej Per

Hermed vores tilbud på malerbehandling af vinduer på Nordborg præstebolig. Tilbuddet inkluderer malerbehandling af udvendig side inkl. Karm og kant med fals ,på vinduer der kan åbnes.

Vinduerne males i eksisterende farver.

Behandlinger :

Afrens , vask , pletgrund , evt. kitning , 2 g. færdigstrygning.

Ialt ekskl. moms : 54.000kr = 67500.- inkl. moms

--

Med venlig hilsen

Kenneth Bjerringgaard Jepsen og  
Steffan Bjerringgaard Sindberg  
Mobil 40371097 og 42724173

Brødrene Bjerringgaards Malerservice ApS  
Mads Clausens vej 9  
6430 Nordborg  
CVR 39606976



03-06-2019



Nordborg sogns menighedsråd

[8999@sogn.dk](mailto:8999@sogn.dk)

**Forskning, Samling og Bevaring**  
**Kirkekonsulentfunktionen**  
**Middelalder, Renæssance og Numismatik**  
Frederiksholms Kanal 12  
1220 København K  
e-mail [susanne.oerum@natmus.dk](mailto:susanne.oerum@natmus.dk)  
Direkte tlf. 41 20 65 78

## **NORDBORG KIRKE, Nordborg Sogn, Nørre Als Herred, Sønderborg amt** **Vejledning angående opsætning af kalkningsprøver**

Efter anmodning fra Nordborg sogns menighedsråd har Nationalmuseet, ved konserverings-tekniker Birgitte Faurhøj Olsen og konservator Anna K. Hansen, udført vejledning angående opsætning af kalkningsprøver i Nordborg kirke. Mødet blev afholdt den 3. maj 2019. Til stede var sagens arkitekt, udførende murer, menighedsrådsformanden samt medlemmer af menighedsrådet.

Der er tidligere udført besigtigelser af kirkens indvendige murflader i 2003 og 2005 jf. rapporter:

- Besigtigelsesrapport, Nordborg Kirke, Sagsnr. 12790-0001 HFR/gha, 2004.
- Besigtigelse vedrørende indvendige kalkede murflader, J. Nr. 1202/2005, Sagsnr. 12790-0003 KTR/gha, 2005.

Under besøget blev det desuden vurderet, om retningslinjerne angivet i ovennævnte rapporter stadig er gældende.

Til dette formål indeholder rapporten:

- Anbefalinger for sikring af kulturværdier i forbindelse med kalkningsarbejdet.
- Tilstandsbeskrivelse, herunder identifikation af evt. særlige hensyn.
- Retningslinjer for afsætning af kalkningsprøver.
- Retningslinjer for hensigtsmæssig kalkningspraksis og materialebrug.
- Retningslinjer for afrensning af plastikmaling i bueopgangen til prædikestolen.

Der gøres opmærksom på, at indvendige istandsættelsesarbejder ikke må iværksættes før Stiftsøvrighedens godkendelse foreligger. Prøvekalkning i mindre felter, jf. rapportens anbefaling, kan udføres uden stiftets godkendelse.

Med venlig hilsen



Susanne Ørum  
Kirkekonsulent

## RAPPORT

### *Vejledning angående opsætning af kalkningsprøver i Nordborg kirke*

#### *Nationalmuseets anbefalinger*

- Kirken kan kalkes indvendigt på traditionel vis - jævnfør retningslinjerne vedlagt rapporten i bilag. Med etablering af det nye varmeanlæg må det formodes, at kirkens problemer med tilsværtning minimeres fremadrettet.  
Rapporten, med bilag, skal udleveres til arkitektrådgiver samt den/de håndværkere, der skal udføre arbejdet. Rapportens anbefalinger for afrensning forud for kalkning skal nøje følges.
- Der afsættes kalkningsprøver flere steder i kirke jf. retningslinjerne givet i denne rapport.
- Nedrensning af løse kalklag og åbning/udhugning af revner i den kalkede overflade skal ske med forsigtighed. Såfremt der under arbejdet findes farvespor, skal arbejdet i det pågældende område standses og Nationalmuseet kontaktes.
- Afrensning af plastikmaling i bueopgangen til prædikestolen skal, på grund af kalkmaleriets placering i buen, ske i samarbejde med en konservator med erfaring i restaurering af kalkmaleri.
- Kirkens historiske inventar skal beskyttes under kalkningsarbejdet i henhold til de retningslinjer, som er vedlagt denne rapport i bilag.

#### **Om kirken**

Vedrørende kirkens bygningshistorie henvises til *Danmarks Kirker III, Bind 4 (1961), side 2171-2201*.

Vedrørende information omkring kirkens kalkmalerier, deres tilstand og kulturhistoriske vurdering henvises til Nationalmuseets database *Kalkmalerier i danske kirke*. (<https://nationalmuseet.dk/salg-og-ydelser/museumsfaglige-ydelser/kirker-og-kirkegaarde/kalkmalerier-i-danske-kirker/>)

#### **Tilstandsbeskrivelse**

Mureren informerede om, at alle kirkens indvendige vægge sidst blev kalket samlet for omkring 30 år siden. Siden er der udført individuel kalkning af fagene, hvor skibets 1 og 2. fag er kalket to gange inden for de seneste 10 år.

Kirken fremstår meget tilsværtet. Under mødet fortælles det, at der er store problemer med tilsmudsning af kirken indvendige overflader. Tilsværtningen sker kort tid efter kalkningen. Problemerne med tilsværtning behandles i rapporten: *Besigtigelse vedrørende indvendige kalkede murflader, J. Nr. 1202/2005, Sagsnr. 12790-0003 KTR/gha*. Heri relateres problemerne med tilsværtning til kirkens varmeanlæg, da tilsværtning er begyndt samtidig med etablering af dette. Kirken har fornyligt fået etableret et nyt varmeanlæg, hvorfor man må formode, at tilsværtning fremadrettet minimeres, og at kirken efter en nykalkning vil stå pænere i en længere periode.

Der er ikke store revner, men flere mindre. Der er umiddelbart ikke sket en udvikling i revnedannelsen siden 2003, hvor følgende revner er beskrevet i *Besigtelsesrapport, Nordborg Kirke, Sagsnr.12790-0001 HFR/gha. 2004.*

- Revnedannelser ses i koret i den nordvestlige del af hvælvet udgående fra, hvor kapperne og murene mødes.
- I skibet ses en revne i den søndre del af triumfvæggen, denne udgår fra buestikket og fortsætter op efter. Ellers forekommer revnedannelser i skibet kun i 3. fag, hvor de ses langs gjordbuestikket op mod kapperne mod syd og mod nord.
- I sydkapellet forekommer revner på syd- og østvæggen, og begge steder fortsætter disse op i det bemalede hvælv.
- I våbenhuset er revnerne også temmelig udbredte.
- I nordkapellet, som har fladt pudset loft, ses revnerne på øst- og vestvæggen op mod nordvæggen og midt på denne.

Alle de nævnte revner, på nær nordkapellets revner i loftet, er sætningsrevner.

Bueopgangen til prædikestolen er plastikmalet, formentlig af hensyn til præstens beklædning. Plastikmaling er ikke diffusionsåbent og giver en lukket overflade, hvilket er ødelæggende for bagvedliggende puds- og kalklag.

Endvidere er der i bueopgangen placeret et kalkmaleri, hvilket gør anvendelsen af plastikmaling yderligere destruktiv. Da kalkmaleriet er omgivet af en lukket overflade, er området med maleri mere sårbart for gennemtrængning af eventuelle salte. Dette er yderst skadeligt for maleriet.

Der ses saltudfældninger i skibets 3. fag. Disse kan stamme fra tøsalthning omkring kirken.

Det fladpudsede loft i nordkapellet slår revner og skaller kraftigt. Det i en sådan grad, at kirken overvejer etablering af et nyt rørvæv. Et sådan arbejde kræver godkendelse af stiftet.

### ***Retningslinjer for afsætning af kalkningsprøver***

Der er aftalt følgende kalkningsprøver afsat i kirken:

#### *Prøve 1 (Koret)*

To prøvelfelter. Koret, placeret på nordvæggen. Se figur 1 og 2 for placering.

##### Prøve 1.1:

Kalkning til tilfredsstillende dækkende niveau (ren læsket kulekalk).

##### Prøve 1.2:

Sandkalk + kalk tilfredsstillende dækkende niveau (ren læsket kulekalk).

### *Prøve 2 (Nord korsarm)*

To prøvelfelter med hver to forskellige behandlinger.

Nordre korsarm, placeret på nordvæggen. Se figur 1 og 3 for placering.

#### Prøve 2.1:

Kalkning til tilfredsstillende dækkende niveau (ren læsket kulekalk).

#### Prøve 2.2:

Kalk til tilfredsstillende dækkende niveau (ren læsket kulekalk), uden afvask med vand efter afrensning med Akapad.

#### Prøve 2.3:

Sandkalk + kalk tilfredsstillende dækkende niveau (ren læsket kulekalk).

#### Prøve 2.4:

Sandkalk+ kalk tilfredsstillende dækkende niveau (ren læsket kulekalk) - uden afvask med vand efter afrensning med Akapad.

Prøvelfelterne skal være repræsentativ for tilstanden i kirken i øvrigt. Felterne bør være mindst 1,5 x 1,5 m store.

Prøver kalkes efter retningslinjerne, der er vedlagt i BILAG: RETNINGSLINIER FOR TRADITIONEL KALKNING og kalkes til tilfredsstillende dækkende niveau.

Under afsætning af prøverne skal den udførende murer tage noter omkring det udførte arbejde.

Noterne skal indeholde

- Dato for udført arbejde.
- Beskrivelse af overfladen forud for arbejdet. F.eks. tilstand, udseende og sugeevne.
- Beskrivelse af, hvilket arbejde der udføres.
- Beskrivelse af, hvordan overfladens reagerer under det udførte arbejde.
- Hvor mange gange, der kalkes for at opnå tilfredsstillende dækkende niveau.

Noterne kan efterfølgende bruges ved vurdering af prøverne og til at beskrive, hvilken metode, der kan anvendes til den endeligt kalkning af kirken.

### ***Retningslinjer for afrensning af plastikmaling***

Problematikken med palstikmaling er nævnt i rapporten: *Nordborg Kirke, Undersøgelser af kalkmalerier. Isabelle Brajer. Sagsnr. 127900-0002, 24. August 2006.* Heri anbefales det at fjerne ca. 10 cm af plastikmalingen rundt omkring maleriet. Da plastikmalingen på resten af murfladen stadig vil hæmme murværkets diffusionsåbenhed, anbefaler vi, at plastikmalingen i hele bueopgangen fjernes.

Plastikmalingen kan fjernes med limaftræk, hvor overfladen overstryges med animalsk lim (hudlim), der armeres med lærred. Når lærredet er tørt (der kan gå fra et par dage til en uge afhængig af, hvor stor den relative fugtighed i rummet er) fjernes det med et træk i et af hjørnerne, og plastikmalingen, som det er påført, følger da med. Metoden er omstændelig, men i forhold til f.eks. sandblæsning og lignende er der tale om en meget skånsom metode.

De underliggende kalklag, hvis disse da ikke er meget løstsiddende, bevares, hvor det i forbindelse med sandblæsning ofte ses, at afrensningen går langt dybere end nødvendigt. Endvidere vil denne metode ikke svine i samme omfang som en sandblæsning.

Omkring maleriet skal arbejdet udføres af en konservator med erfaring i restaurering af kalkmaleri, hvor de øvrige områder kan udføres af en murer under vejledning af en konservator.

### ***Sammenfatning og konklusion***

Der udføres prøvekalkninger efter retningslinjerne angivet i denne rapport. Hvorefter prøverne og noterne kan anvendes til at vurdere, hvilken metode, der skal anvendes til den kommende kalkning af Nordborg kirkes indvendige flader.

Grundet det fornyligt etablerede varmeanlæg må det formodes, at kirkens problemer med tilsværtning fremadrettet minimeres - og at kirkens indvendige flader efter en nykalkning vil stå pænere i en længere periode. Grundet de tynde mure i nordre korsarm vil denne del af kirken dog altid blive mere tilsværtet. Dette kan afhjælpes ved at kalke hyppigere i denne del af kirken.

Plastikmalingen skal fjernes ved hjælp af limaftræk og erstattes med kalkning med en ren læsket kulekalk jf. retningslinjer angivet i denne rapport.

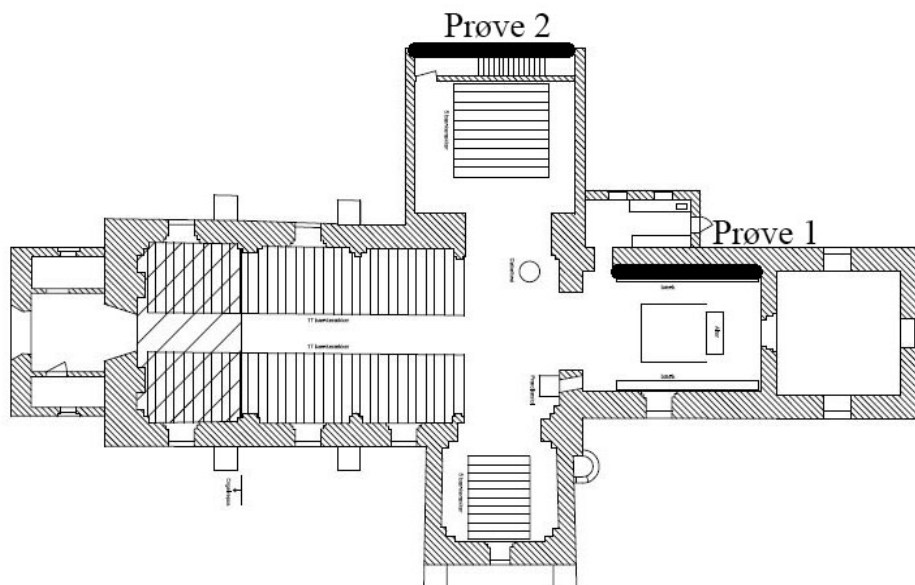

Figur 1. Placering af kalkningsprøver. Grundplan af Nordborg Kirke, Byck Aps.

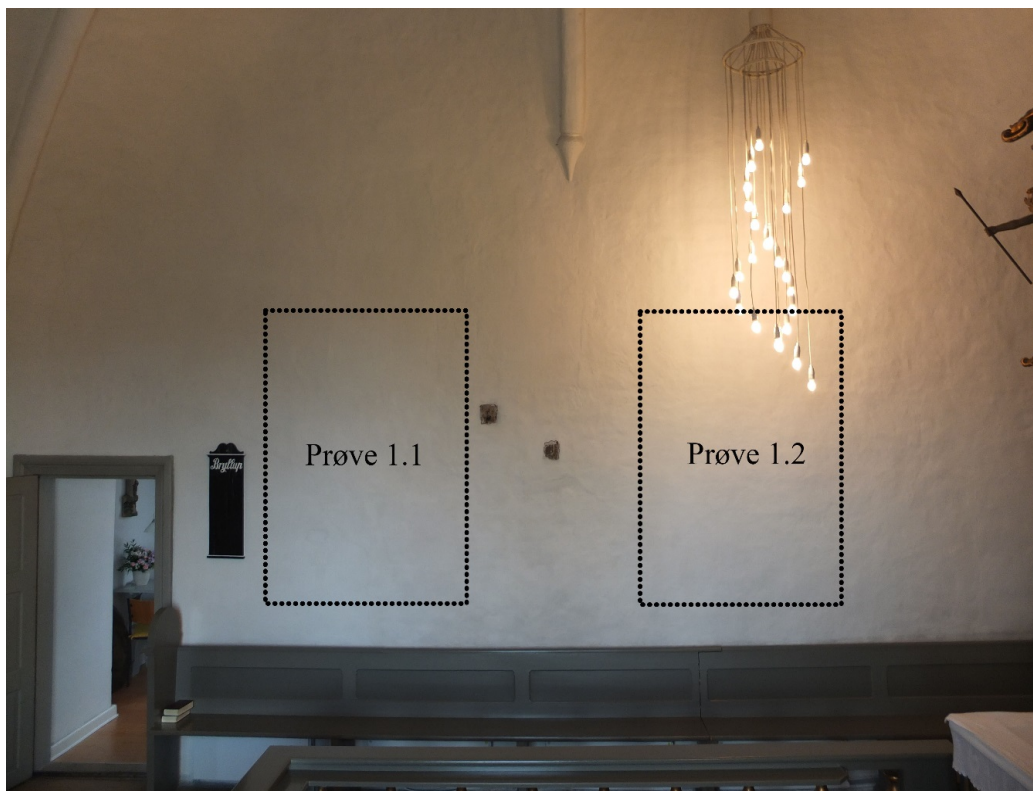

Figur 2. Koret, nordvæggen. Placering af kalkningsprøve 1.1 og 1.2. Foto Nationalmuseet, Anna K. Hansen.



*Figur 3. Nordre korsarm, nordvæggen. Placering af kalkningsprøve 2.1, 2.2, 2.3 og 2.4.  
Foto Nationalmuseet, Birgitte Faurhøj Olsen.*

## **BILAG: RETNINGSLINIER FOR TRADITIONEL KALKNING**

### **Indvendige kalkede overflader, Nordborg Kirke**

Arbejdet skal udføres af dygtig murer med erfaring inden for kalkning af middelalderkirker.

#### ***Tørafrensning***

De tilsværtede overflader tørrenses først med en syntetisk rensesvamp, udviklet til bygningsoverflader, for at fjerne så meget snavs som muligt forud for afvaskning. Rensesvampen Akapad kan anvendes. Den orange side af svampen gnides/gnubbes over overfladen med så tilpas styrke, at der opstår snavset fnuller, som drysser af. Eventuelt tilbageværende fnuller fra svampen børstes bort med håndkost.

Man kan opleve, at de kalkede overflader er en smule vandafvisende efter afrensning med Akapad, på grund af tørsvampens indhold af olie. Nationalmuseet er desværre ikke p.t. bekendt med alternative tørrensingsmetoder, som er anvendelige i stor skala.

Hvor overfladerne kun er lettere tilsmudsede kan man nøjes med støvsugning af løs smuds, spindelvæv mm.

#### ***Fjernelse af løstsiddende kalk- og pudslag samt åbning af revner***

Løstsiddende kalk- og pudslag fjernes ved hjælp af håndværktøj såsom spartler med afrundede hjørner, så der ikke fjernes unødvendigt meget af overfladen. Der afrenses kun i det omfang, som er nødvendigt for at opnå en bæredygtig bund for nykalkningen. Det kan være nødvendigt at fjerne kalklag, som kan brydes ved et let pres med en finger, men det er ikke nødvendigt at fjerne hultlydende områder af kalk- eller pudslag, så længe de sidder i spænd.

Revner åbnes og udhugges forsigtigt med afdækningshammer og renses omhyggeligt for snavs.

#### ***Særlige bemærkninger vedrørende Nordborg Kirke***

Beskæring omkring og op til kalkmalerierne skal udføres af en konservator med erfaring i kalkmalerirestauration.

#### ***Nedvaskning***

Alle kalkede overflader vaskes ned med rigeligt rent vand, indtil overfladerne er rene og vandet forbliver rent i spanden, og der ikke er afsmitning, når overfladen atter er tør. Eventuelle områder med lyserød bakterievækst afvaskes ekstra omhyggeligt med rent vand.

Der kan blive behov for efterrensning efter nedvaskning, idet kalklag ved fugtpåvirkning kan løse sig. Disse fjernes og overfladen vaskes igen af med rent vand på det pågældende sted. Det anbefales, at der under arbejdet etableres rindende vand samt afløb på stilladset for at sikre en tilstrækkelig udskiftning af vandet under afvaskning af kirkens indre væg- og hvælflader.



### **Reparationer**

Inden kalkning repareres eventuelle revner og skader. Til udbedring anvendes en blanding af vel-lagret (mindst tre år gammel) ren kulekalk og sand i blandingsforholdet 1:3 (rummål). Der anvendes mørtel med passende kornstørrelse, således at man arbejder fra grovpuds inderst til finpuds yderst. Det er vigtigt, at revnerne fyldes helt i bund, da de ellers hurtigt vil opstå igen i overfladen. Til udbedring i dybden af eventuelle store sætningsrevner kan der brokkes ud med teglstykker og/eller anvendes en læskemørtel.

Det skal understreges, at der ikke må anvendes hydraulisk mørtel (KKh-mørtel) til indvendige udbedringer.

Overfladepudsen skæres med kanten af en skelske eller stukkatørspatel, efter at den har sat sig, for at undgå grimme mørtelpølser hen over overfladen - og for at opnå en bedre tørring. Alle reparationer skal have tid til at tørre op (hvidtørre) inden det egentlige kalkningsarbejde.

Reparationerne kan eventuelt behandles med en lidt tynd sandkalk forud for kalkning. Sandkalken skal være hvidtør før der kalkes ovenpå. Sandkalk blandes af fire dele ikke-udrørt kalkdej tilsat en del kvartssand (0-0,3 mm). Kalk og sand røres sammen, hvorefter der tilsættes ca. en del kalkvand, eller mere, hvis man vil have en lidt tyndere konsistens. Sandkalken påføres på fugtig overflade.

### **Kalkning**

Efter afrensning og udbedring af overfladerne udføres en traditionel kalkning med en hvidtekalk lavet på vellagret ren kulekalk. Hvidtekalken blandes af 1 del kalkdej til ca. 4-5 dele kalkvand, til den opnår en konsistens som sød- eller letmælk, afhængig af bundens sugeevne (mindre sugende overflader stryges med en tykkere opløsning end meget sugende partier). Til kalkningen anbefales det at anvende koste af naturhår, ikke nylonkoste.

Kalkningen udføres efter følgende retningslinier:

1. Som forberedelse til kalkning overstryges/overbruses overfladen med kalkvand i det omfang overfladen kan suge vandet til sig.
2. Alle overflader hvidtekalkes 3-5 gange. Der bør gå to døgn mellem hver kalkning, om nødvendigt mere: overfladen skal være bundet af før der kalkes igen. Undervejs i kalkningen røres jævnligt i kalken undervejs.
3. Når der er opnået fuld dækning, og sidste overfladelag er tørt, afsluttes med en overstrygning/overbrusning med kalkvand.

Kalkning skal udføres under forholdsvis høj relativ luftfugtighed, så forudsætningerne for hærdningsprocessen bliver optimal. Døgntemperaturen må ikke falde under 5-8 °C, da kulde hæmmer hærdningen.

## **BILAG: RETNINGSLINIER FOR SIKRING AF HISTORISK INVENTAR**

### **Ved kalkning af indvendige overflader, Nordborg Kirke**

Ved kommende indvendige kalkning og eventuelle murarbejder i hvælv og væg, som frembringer støv og indebærer risiko for stød eller ændringer i luftfugtigheden, skal det historiske inventar, herunder ligsten indfældet i/opsat på vægge, sikres af en faguddannet konservator eller af kyndige håndværkere efter denne konservators anvisninger.

Sikringen skal være en tildækning, hvor konservator indpakker inventaret, således at det beskyttes imod støv og stød. Tildækningen skal udføres i materialer med støvtætte samlinger og i faste plader eller andet stødabsorberende materiale. Konservator skal desuden forestå enhver form for håndtering, nedtagning, adskillelse og genopsætning af inventaret samt en eventuel efterfølgende afstøvning.

Inventaret skal så vidt muligt forblive opsat og indpakket, jfr. ovenstående, i kirkerummet imens de pågældende kalkningsarbejder pågår, og inventar må ikke fjernes fra kirkerummet uden stiftets godkendelse. Eventuel overførelse til et rum uden for kirken skal foretages af konservator, og der må kun anvendes et rum med tilsvarende dokumenterede rumklima som kirkerummet. Det skal desuden være tyveri- og brandsikret.

Opmærksomheden skal desuden henledes på, at inventaret ikke må anvendes som understøtning for stilladser eller arbejdsplader, og at inventaret ikke tåler at blive brugt som gangareal eller som opbevaringsplads for arbejdsredskaber og arbejdsmaterialer.

Såfremt konservator ved eller forud for indpakningen konstaterer skader eller andre ustabile forhold i det historiske inventars træværk og bemaling, skal Nationalmuseets kirkekonsulenter kontaktes inden sikringsarbejdet og tildækningen kan udføres. Nationalmuseets kirkekonsulenter kontaktes på kirkekonsulenter@natmus.dk.

Sikringsarbejdet skal være godkendt af stiftet inden det må iværksættes. Til brug herfor skal menighedsrådet indhente en pris og arbejdsbeskrivelse (for sikringsarbejdet) fra et konserveringsværksted med faguddannede konservator. Denne pris og arbejdsbeskrivelse skal indarbejdes og vedlægges i menighedsrådets projektforslag til indvendig kalkning, som ad tjenstlig vej skal fremsendes til stiftets godkendelse.