

ÅRSBUDGET 2019

for Dyrup Sogns Menighedsråd

i Hjallesø Provsti

i Odense Kommune

Myndighedskode 9142

CVR-nr. 12586078

Budget 2019 indeholder følgende:

Målsætning, særlige indsatsområder samt supplerende forklaringer

Årsbudget i hovedtal

Årsbudget fordelt på formål

Målsætninger for hele valgperioden, der indgår i dette års budget

Vi vil arbejde på fortsat vækst i kirkens liv ved styrkelse af sociale arrangementer såsom ældre eftermiddage, sogneudflugt, sangaftener m.v.
Efter ansættelse af ny organist, højmessekor og ny kirke-kulturmedarbejder ønsker vi at prioritere kor og musikliv i kirken til glæde for hele menigheden.
Vi ønsker at fastholde og udbygge børne- og ungearbejdet.

Særlige indsatsområder (jf. merudgiftsønsker m.v.)

Arrangementer i samarbejde med FDF om gudstjenester og andre arrangementer for børn og unge, bl.a. Sct. Hans.

En årlig tilbagevendende sogneudflugt.

Fortsat samarbejde med sognets skole bl.a. morgensang.

Styrkelse af korarbejde og musikoplevelser for alle aldersgrupper.

Dyrup Kirke har de senere år oplevet en stor stigning i antallet af brugere og aktiviteter. Derudover har kirke og inventar en alder, der gør, at mange ting er nedslidte og trænger til reparation og udskiftning.

Supplerende forklaringer til budgettet

På baggrund af budgetønsker, er der til budget 2019 givet ekstrabevillinger til følgende:

Der er bevilget 100.000 kr. til retablering af børneværelse i præsteboligen, da nuværende præst har behov for et værelse frem for "køkken/alrum".
har

Der er bevilget 60.000 kr. til anskaffelse af et el-klaver. Klaverstemmer har konstaterede, at kirkerummets klaver har nogle vitale problemer, der gør, at det bedre kan svare sig at udskifte klaveret, frem for at reparere.

	Budget	Budget	Regnskab	Regnskab	-- Budgetoverslag --		
	2019	2018	2017	2016	2020	2021	2022
1 Ligningsbeløb til drift	2.952.000	3.088.000	2.363.000,28	2.337.849,99			
Driftsudgifter i alt	-2.952.000	-3.088.000	-1.998.831,51	-2.485.202,89			
2 Kirkebygning og sognegård	-687.196	-923.195	-323.117,54	-663.303,33			
2 Indtægter	0	0	247.577,72	0,00			
2 Udgifter, løn	-232.112	-227.600	-216.831,13	-228.291,92			
2 Udgifter, øvrige drift	-455.084	-695.595	-353.864,13	-435.011,41			
3 Kirkelige aktiviteter	-1.815.726	-1.628.579	-1.296.233,25	-1.376.597,95			
3 Indtægter	0	0	0,00	400,00			
3 Udgifter, løn	-1.222.267	-1.134.400	-1.029.300,23	-1.093.558,08			
3 Udgifter, øvrige drift	-593.459	-494.179	-266.933,02	-283.439,87			
4 Kirkegård	0	0	0,00	0,00			
4 Indtægter	0	0	0,00	0,00			
4 Udgifter, løn	0	0	0,00	0,00			
4 Udgifter, øvrige drift	0	0	0,00	0,00			
5 Præstebolig mv.	-111.000	-56.000	11.633,54	-30.551,54			
5 Indtægter	51.300	51.300	169.873,34	47.901,00			
5 Udgifter, løn	0	0	0,00	0,00			
5 Udgifter, øvrige drift	-162.300	-107.300	-158.239,80	-78.452,54			
6 Administration og fællesudgifter	-337.378	-479.526	-391.180,04	-414.844,66			
6 Indtægter	0	0	0,39	-84,64			
6 Udgifter, løn	-135.952	-248.100	-243.321,06	-250.261,83			
6 Udgifter, øvrige drift	-201.426	-231.426	-147.859,37	-164.498,19			
7 Finansielle poster	-700	-700	65,78	94,59			
A Resultat af drift	0	0	364.168,77	-147.352,90			
Forbrug af frie midler (jf. bilag 1)	0	0					
Resultat af drift inklusiv forbrug af frie midler	0	0					

ANLÆGSBEVILLINGER

8 Anlægsramme							
Renteindtægter af anlægsopsparing (90)	0	0	0,00	0,00	0	0	0
Salg af anlæg (91)	0	0	0,00	0,00	0	0	0
Ligningsbeløb til anlæg (92)	1.300.000	0	0,00	0,00	0	0	0
Kirkebygning og sognegård ((80)+(81)+(82))	-1.300.000	0	0,00	0,00	0	0	0
Kirkegård ((83)+(84))	0	0	0,00	0,00	0	0	0
Præstebolig mv. ((85)+(86)+(87)+(88))	0	0	0,00	0,00	0	0	0
B Resultat af anlæg	0	0	0,00	0,00	0	0	0
C Årets resultat	0	0	364.168,77	-147.353	0	0	0
E Heraf til balanceposter (=C-A)	0	0			0	0	0
+ Forbrug af eksisterende opsparing	0	0			0	0	0
+ Nye lån	0	0			0	0	0
+ Forbrug af kirkekassens "salg af anlæg m.v."	0	0			0	0	0
+ Forbrug af frie midler konverteret til anlæg	0	0			0	0	0
+ Forbrug af videreførte anlægsmidler tidl. år	0	0			0	0	0
Ligningsmidler til afdrag på lån	0	0			0	0	0
Ligningsmidler til anlægsopsparing	0	0			0	0	0
Renteindtægter af anlægsopsparing	0	0			0	0	0
Oplagt i stiftet "salg af anlæg m.v."	0	0			0	0	0
Overf. til kirkekasse "salg af anlæg m.v."	0	0			0	0	0
F Balanceposter (anlæg)	0	0			0	0	0
G Sum (=E+F)	0	0			0	0	0

Tallene i parantes henviser til den 2-cifrede formålsskonto, som posten vedrører. Budgettes formålsskonti fremgår af de efterfølger

Formål

Indtægter

1 Fælles indtægter i alt

- 10 Ligningsbeløb til drift
 - 11 Tillægsbevilling fra 5% midlerne
 - 12 Generelt tilskud fra fællesfonden
- I alt

Budget 2019	Budget 2018	Regnskab 2017	Regnskab 2016	-- Budget 2019 heraf --		
				indtægter	Udgifter, løn	udgifter, øvrige drift
2.952.000	3.088.000	2.363.000,28	2.199.598,00	2.952.000	0	0
0	0	0,00	138.251,99	0	0	0
0	0	0,00	0,00	0	0	0
2.952.000	3.088.000	2.363.000,28	2.337.849,99	2.952.000	0	0

Driftsudgifter

2 Kirkebygning og sognegård

- 20 Fælles formål
 - 21 Kirkebygning
 - 22 Inventar, kirke (herunder orgel og klokker)
 - 23 Sognegård
 - 24 Kirkekontor (uden for kirke og sognegård)
 - 25 Tjenstlige lokaler i præstegård
- I alt

Budget 2019	Budget 2018	Regnskab 2017	Regnskab 2016	-- Budget 2019 heraf --		
				indtægter	Udgifter, løn	udgifter, øvrige drift
-21.219	-20.818	-18.418,61	-17.296,38	0	-21.101	-118
-510.977	-799.377	-329.829,86	-393.800,50	0	-211.011	-299.966
-155.000	-103.000	25.130,93	-252.206,45	0	0	-155.000
0	0	0,00	0,00	0	0	0
0	0	0,00	0,00	0	0	0
0	0	0,00	0,00	0	0	0
-687.196	-923.195	-323.117,54	-663.303,33	0	-232.112	-455.084

3 Kirkelige aktiviteter

- 30 Fælles formål
 - 31 Gudstjeneste og kirkelige handlinger
 - 32 Kirkelig undervisning
 - 33 Diakonal virksomhed
 - 34 Kommunikation
 - 35 Kirkekor
 - 36 Kirkekoncerter
 - 37 Foredrags- og mødevirksomhed
 - 39 Kontingent til DSUK
- I alt

Budget 2019	Budget 2018	Regnskab 2017	Regnskab 2016	-- Budget 2019 heraf --		
				indtægter	Udgifter, løn	udgifter, øvrige drift
0	0	0,00	-1.148,80	0	0	0
-676.218	-607.126	-449.796,42	-532.791,59	0	-410.012	-266.206
-317.185	-159.800	-100.899,89	-158.235,61	0	-181.985	-135.200
-25.000	-25.000	-14.999,89	-56.674,36	0	0	-25.000
-283.470	-272.950	-258.273,61	-178.867,46	0	-194.920	-88.550
-319.990	-321.500	-314.558,01	-260.547,74	0	-315.490	-4.500
-60.207	-59.750	-64.892,84	-125.808,97	0	-56.557	-3.650
-133.656	-182.453	-92.812,59	-62.523,42	0	-63.303	-70.353
0	0	0,00	0,00	0	0	0
-1.815.726	-1.628.579	-1.296.233,25	-1.376.597,95	0	-1.222.267	-593.459

4 Kirkegård

- 40 Kirkegården
 - 41 Kapel/begravelse, urnenedsættelser
 - 42 Krematorium
 - 43 Arbejde uden for egen kirkegård
- I alt

Budget 2019	Budget 2018	Regnskab 2017	Regnskab 2016	-- Budget 2019 heraf --		
				indtægter	Udgifter, løn	udgifter, øvrige drift
0	0	0,00	0,00	0	0	0
0	0	0,00	0,00	0	0	0
0	0	0,00	0,00	0	0	0
0	0	0,00	0,00	0	0	0
0	0	0,00	0,00	0	0	0

Formål

5 Præstebolig mv.

- 50 Fælles formål
- 51 Præstebolig 1
- 52 Præstebolig 2
- 53 Præstebolig 3
- 54 Præstebolig 4
- 55 Præstebolig 5
- 56 Funktionærbolig
- 57 Skov og landbrug
- 58 Øvrige ejendomme

I alt

Budget 2019	Budget 2018	Regnskab 2017	Regnskab 2016	-- Budget 2019 heraf --		
				indtægter	Udgifter, løn	udgifter, øvrig drift
0	0	0,00	0,00	0	0	0
-111.000	-56.000	11.633,54	-30.551,54	51.300	0	-162.300
0	0	0,00	0,00	0	0	0
0	0	0,00	0,00	0	0	0
0	0	0,00	0,00	0	0	0
0	0	0,00	0,00	0	0	0
0	0	0,00	0,00	0	0	0
0	0	0,00	0,00	0	0	0
0	0	0,00	0,00	0	0	0
-111.000	-56.000	11.633,54	-30.551,54	51.300	0	-162.300

6 Administration og fællesudgifter

- 60 Fælles formål
- 61 Menighedsrådet/provstiudvalget
- 62 Personale, inkl. delt medarbejder
- 63 Bygning
- 64 Økonomi
- 65 Personregistrering - civil
- 66 Personregistrering - kirkelig
- 67 Efteruddannelse
- 68 Menighedsrådsvalg/provstiudvalgsvalg
- 69 Forsikringspræmie og stiftbidrag (PU)
- 98 Udlånt til andet sogn

I alt

Budget 2019	Budget 2018	Regnskab 2017	Regnskab 2016	-- Budget 2019 heraf --		
				indtægter	Udgifter, løn	udgifter, øvrig drift
-51.426	-51.426	-34.475,99	-92.982,68	0	0	-51.426
-152.952	-135.400	-81.766,20	-64.431,04	0	-89.952	-63.000
-17.000	-17.000	-12.238,30	-29.044,66	0	0	-17.000
-1.000	-31.000	0,00	-3.298,93	0	-1.000	0
-45.000	-140.900	-131.759,79	-142.290,63	0	-45.000	0
0	-16.900	-48.363,84	-75.071,72	0	0	0
0	-16.900	-27.174,48	0,00	0	0	0
-20.000	-20.000	-11.175,00	-7.725,00	0	0	-20.000
0	0	0,00	0,00	0	0	0
-50.000	-50.000	-44.226,44	0,00	0	0	-50.000
0	0	0,00	0,00	0	0	0
-337.378	-479.526	-391.180,04	-414.844,66	0	-135.952	-201.426

7 Finansielle poster

- 70 Renter af stiftslån
- 71 Renter af realkredit og andre lån
- 72 Øvrige renteudgifter
- 73 Renteindt. af likvider (ex. kgd.)
- 74 Renteindt. af kirkekap.I (ex. gravkap.)
- 75 Kursgevinst/-tab
- 76 Momsregulering

I alt

Budget 2019	Budget 2018	Regnskab 2017	Regnskab 2016	-- Budget 2019 heraf --		
				indtægter	Udgifter, løn	udgifter, øvrig drift
0	0	0,00	0,00	0	0	0
0	0	0,00	0,00	0	0	0
-700	-700	0,00	0,00	0	0	-700
0	0	65,78	94,59	0	0	0
0	0	0,00	0,00	0	0	0
0	0	0,00	0,00	0	0	0
0	0	0,00	0,00	0	0	0
-700	-700	65,78	94,59	0	0	-700

Formål

	Budget	Budget	Regnskab	Regnskab	-- Budget 2019 heraf --		
	2019	2018	2017	2016	indtægter	Udgifter, løn	udgifter, øvrige drift
8 Anlægsramme							
80 Kirkebygning	-1.300.000	0	0,00	0,00	0	0	-1.300.000
81 Sognegård	0	0	0,00	0,00	0	0	0
82 Kirkekontor (udenfor kirke og sognegård)	0	0	0,00	0,00	0	0	0
83 Kirkegård	0	0	0,00	0,00	0	0	0
84 Krematorium	0	0	0,00	0,00	0	0	0
85 Præsteboliger	0	0	0,00	0,00	0	0	0
86 Funktionærboliger	0	0	0,00	0,00	0	0	0
87 Skov og landbrug	0	0	0,00	0,00	0	0	0
88 Øvrige ejendomme	0	0	0,00	0,00	0	0	0
90 Renteindtægt af anlægsopsparing	0	0	0,00	0,00	0	0	0
91 Salg af anlæg m.v.	0	0	0,00	0,00	0	0	0
92 Ligningsbeløb anlæg	1.300.000	0	0,00	0,00	1.300.000	0	0
93 5% tillægsbevilling anlæg	0	0	0,00	0,00	0	0	0
I alt	0	0	0,00	0,00	1.300.000	0	-1.300.000

Fra: Pianoteket [mailto:pianoteket@pianoteket.dk]

Sendt: 12. marts 2017 20:50

Til: Dyrup Sogn <dyrup.sogn@KM.DK>

Emne: Jeres Egtved Klaver i Kirkesalen

Ved Tim Sparres besøg i kirken, konstaterede han, at klaveret desværre har nogle forholdsvis vitale problemer.

Klaveret har løse stemmenagler i bassen og holder derfor meget dårlig stemning. Dette skyldes efter vores vurdering at stemmestokken (den træblok, som holder stemmenaglerne fast under jernrammen) er blevet svækket af de mange klimaskift, som instrumentet har oplevet gennem tiden i forbindelse med de problemer, der har været med beklædningen af kirken.

Disse problemer har, så vidt jeg husker, betydet, at der har været forholdsvis fugtigt i en periode, hvorefter indeklimaet nu er blevet væsentlig mere tørt.

At udskifte stemmestokken på et klaver er en meget svær og tidskrævende og dermed bekostelig proces, som i reglen kun lykkes med et middeld godt resultat. Derfor anbefaler vi det normalt ikke. Da klaveret herudover trænger til et større mekanisk eftersyn, er vores anbefaling, at klaveret istedet udskiftes.

Vi foreslår følgende instrumenter, som vi finder velegnede til erstatning:

Opretstående klaverer - fabriksnye:

Bechstein B-112 88.900 kr.

Bechstein B-116 98.500 kr.

Letbrugte Flygler:

Yamaha G1 E 95.000 kr. (Nypris ca. 160.000 kr. for tilsvarende model)

Kawai RX 3 100.000 kr. (Nypris 200.000 kr. - kun få år gammelt)

Fabriksnyt flygel:

Hoffmann by Bechstein T-161 155.900 kr. (fabriksnyt)

Alle priser er inkl. moms.

Skulle der være spørgsmål til ovenstående, står jeg gerne til rådighed. Jeg kan træffes på denne mail eller på direkte telefon 31 12 51 52.

Venlig hilsen

Henrik Clement

Mogensensvej 24 C

5000 Odense C

66118222

www.pianoteket.dk

pianoteket@pianoteket.dk



Mogens Knudsen ODENSE A/S

TØMRERMESTER & ENTREPRENØR

Græshaven 6 · 5320 Agedrup · Tlf. 66 11 38 58 · Fax 65 38 27 13

CVR nr. 16 44 15 03

Menighedsrådet
Tranehøjen 1
5250 Odense SV
Att. Lise

Dato: 14.6.2018

Sag:

Tilbud vedr. omlavning køkken alrum, værelse Ådalsvej 233

Efter aftale og opmåling på stedet fremsendes hermed tilbudspris

Tilbud omfatter:

Afdækning af gulv og opsætning af støvvægge. Oplægning af limtræsbjælke på loft, for nedtagning af væg. Skæring og nedtagning af væg. Opsætning af gipsvæg til værelse, inkl. ny hvid glat dør. Nye hvid fodlister værelse. Udskiftning af dør til gang, med ny hvid glat dør inkl. hvide karme. Optagning af trægulv fra stue til ny gipsvæg. Lægning af nyt, så tæt på elst. stuegulv som muligt, nuanceforskelle skal forventes. Opsætning af kasse ved nedtaget væg. Opsætning af 3 stk. blænd karme. Påsætning af ekst. egetræets fodlister. El og maler arbejde ifølge beskrivelse.

Samlet tilbudspris inkl. moms.

kr. 98.680,00

Forudsætning: Dansk Byggeri standardforbehold af maj 2008 samt faglige forbehold.

Levering: Efter nærmere aftale

Betaling: AB 92

Vi håber, at ovenstående er tilfredsstillende, og I vil gøre brug af vores tilbud. Såfremt det ønskes, står vi naturligvis til rådighed med yderligere oplysninger.

Med venlig hilsen
MOGENS KNUDSEN A/S

Viktor Thomsen mobil 40 21 24 68

Dyrup Kirke

Skitseforslag interiører

rev. maj 2018

Vaag
arkitekter

Materialgaardvej · Hverrij gevej 185
5300 Kerteminde · www.vaag.dk
tegl@vaag.dk · +45 65 32 16 47



Dyrup Kirke
Tranehøjen 1
5250 Odense SV
Dyrup Sogn

Tegnet af Holger Jensen 1986. Renoveret i 2003, hvor kirken har fået nyt tag og kirken blev statisk understøttet ved diverse stålprængerer.

Opgaven

Opgaven består i at forbedre dagslysforhold og belysning i kirkens hovedrum: kirkerummet, samlingshallen, konfirmandstue og foyer. Derudover kommer der forslag til en generel forbedring og modernisering af ikke nærmere bestemte interiører og overflader.

Introduktion

Menighedsrådet har taget kontakt til tegnestuen med et ønske om at ændre kirken nuværende belysning i kirkerummet, da denne opleves utilstrækkelig, især over kirkebænkene. Menighedsrådet ønsker desuden at daglysforhold forbedres i samlingsrum og konfirmandstue. Desuden blev der ved den indledende gennemgang talt om evt. muligheder for at gøre rummene med indbydende og tidsvarende, uden at gå på kompromis med kirken arkitektoniske ide.

Vi har på tegnestuen besøgt kirken og registreret en lang række funktionelle, æstetiske, vedligeholdelse og stemningsmæssige forhold, som vi mener er mere eller mindre problematiske, både set i forhold til kirken oprindelige arkitektur og ide, men også for en nutidig fremtræden. Indledningsvist er vi af den opfattelse, at kirken er smukt tænkt som en tung, monolitisk gulstens teglkirke. (1970'ernes svar på Grundtvigskirken, trods den er opført 1986). Skiftet fra gult tegltag med skarpe tagsammensætninger til et dominerende zinktag ført ned over facaderne, har ændret voldsomt på den oprindelige ydre arkitektur (som vel teknisk nødvendigt), mens kirken i det indre stadig i al væsentlighed fremstår intakt og som den er tænkt. Vi vil kraftigt anbefale at følge denne indre arkitektur, at bringe senere misforståede åbninger tilbage på sporet, genskabe struktur i farver og overflader, men også tilføje nyt, der både vil være i pagt med den oprindelige ide, men også være af nutidig observans og løfte den lidt søvninge stemning der kan ligge over byggerier fra denne periode efter 30 - 40 år.

Kirken består som nævnt af 4 hovedrum, der anvendes separat eller lejlighedsvist sammen og åbnet mod hinanden. Mellem kirkerummet og samlingshallen ses en træbeklædt skillevæg der via automatik kan sænkes til plan med gulvniveau. Samlingsrum og konfirmandstue kan ligeledes sammenlægges ved en helfoldvæg. Disse forhold betyder at udover at se rummene for sig selv, skal de også ses i sammenhæng - belysning, dagslys, overflader etc. De foreslåede aktiviteter kan/bør i mange tilfælde bredes ud på alle kirken rum, men det ligger udenfor skitseforslagets rammer og skal her blot nævnes som en generel anbefaling.

Forslag til ændringer

- Ny belysning i kirkerum, samlingshall, konfirmandstue, foyer og evt. øvrige gangarealer/ mindre lokaler.
- Etablering af flysskakt i samlingsrum
- Fjerne balkon i samlingsrum
- Nytt glasparti imellem samlingsrum og konfirmandstue over foldvæg
- Nye borde og stole i foyer, samlingsrum og i konfirmandstue
- Erstatte nyere vægskive i trappeopgang til tårn med en åben stålkonstruktion
- Udarbejdelse af samlet farvepalette til maalede overflader
- Genetablering af spejlbasin i atriumgård
- Diverse øvrige

Generelt

Dagslysniveauet opleves meget forskelligt i kirkens 4 hovedrum, fra velbelyst til langt under middelt. Dette kan måske være helt bevidst, men det efter-lader flere rum med så dårligt et dagslys at de reelt ikke er egnede til aktivt ophold. Alene et dårligt dagslys skaber en døsig stemning, hvilket især i konfirmandstuen må være et udfordrende problem.

Kirkerummet :

Kirkerummets dagslysforshold er gode og vel-fungerende. Det domineres af det store østvendte vinduesparti bag alteret med udsyn til atriummet. Dernæst belysning fra N fra et højtsiddende diagonalstillet og trapezformet vinduesbånd, sekundært indirekte dagslys fra balkonen modsat alteret. Atriummet med dets bibelske vækster er en væsentlig del af oplevelsen af kirkerummet.

Samlingssal og konfirmandstue :

I samlingssalen og konfirmandstue er dagslysforholdene kritisable. samlingsrummet har et enkelt smalt og vertikalt glasparti mod N og vinduesrække med Ø . Placering af vinduerne efterlader størstedelen af gulvarealerne og de højloftede rum i halvmørke. Konfirmandstuen har en særlig ringe tilgang af dagslys grundet få og lavsiddene vinduer mod nord, der kun lader lyset trænge ganske få meter ind i rummet.

Det er muligt i særlige tilfælde at lægge rum sammen. Fra kirkerummet til samlingssalen ved en smukt udført sænkbar skillevæg og mellem samlingssalen og konfirmandstue ved en foldevæg, men dagslysforholdene afhjælpes kun lidt derved.

Foyer :

Foyeren har overordnet et godt dagslysindehold der spredes langt ind i rummet fra det store glasparti i gavlen mod S. Dog er gangarealerne under balkon mørke og særligt er dagslyset i trappeopgang til låret dårligt. Dette sidstnævnte synes ikke at have været tilfældet oprindeligt, men skyldes en eftermonteret fast bagvæg - sandsynligvis i forbindelse med den statiske renovering 2003.

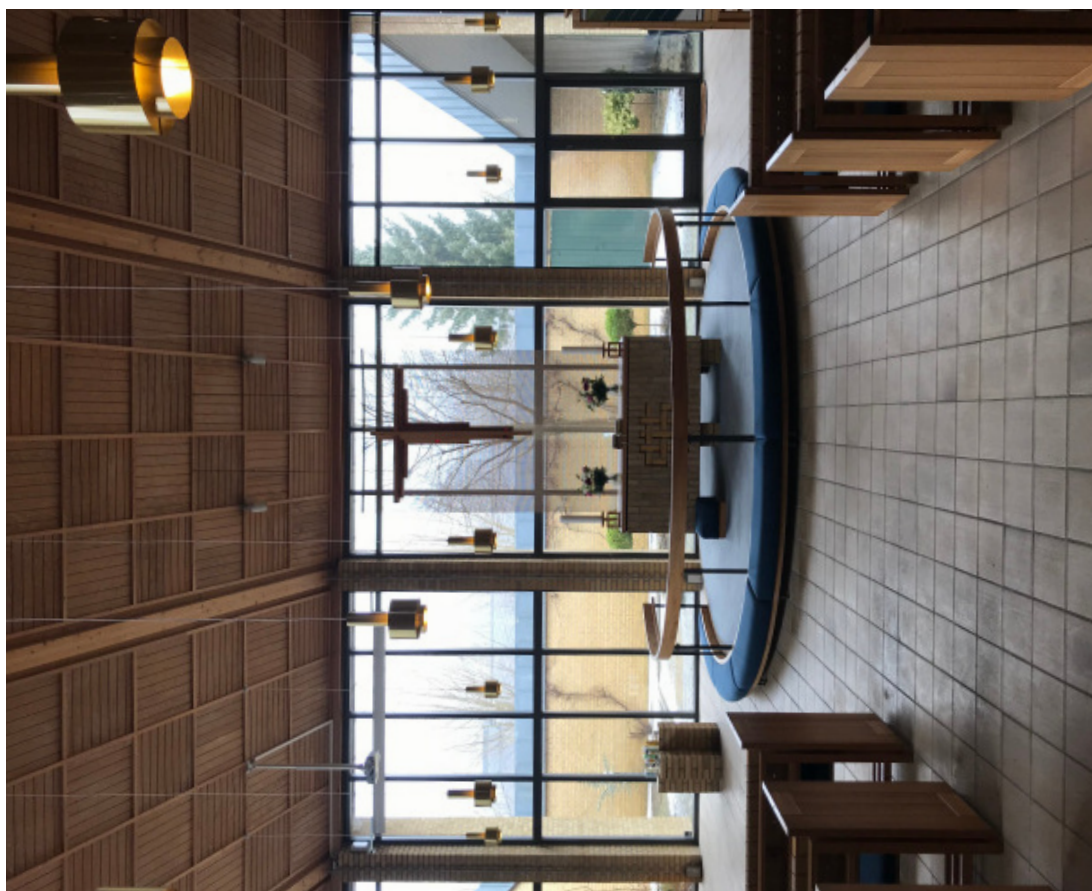
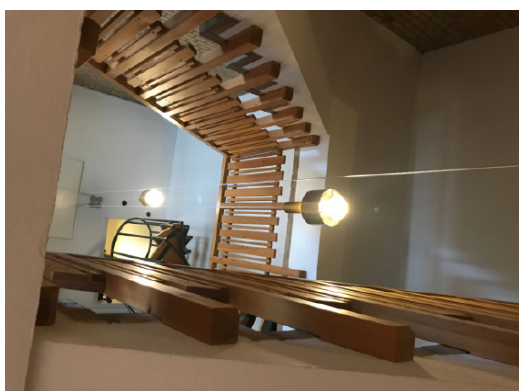

Forslag

Det velfungerende dagslys i kirkerummet skal der ikke ændres ved, dog kunne genetablering af vand i atriumets spejldam (vinterlukket?) ved spejlling tilføre lyset en ekstra dimension. I de tilfælde hvor samlingssalen gøres til en del af kirkerummet, bør sammenlægningen ikke virke forstyrrende på det dominerende vinduesparti bag alteret og der bør derfor ikke isættes yderligere vinduer i samlingssalens nordvæg.

Samlingssal og konfirmandstue :

Det er meget problematisk at åbne facaderne med yderligere vinduespartier jf. førnævnte forhold og et af kirkens arkitektoniske hovedgreb - de lukkede teglfacader. Udsigten gennem evt. nye vinduesåbninger i nordfacaden er desuden ikke at anbefale grundet containerby og teknisk anlæg. En mulighed er tagvinduer, men dette vil ødelægge de rolige og helstøbe trælofter og være et brud med øvrig dagslyssætning i kirken.

Vi foreslår derfor at lave et indirekte ovenlys i taget over den nuværende balkon i samlingssalen. Balkonen fjernes, da den er medvirkende årsag til de dårlige lysforhold. Balkonen synes iøvrigt ikke gennemtænkt, arkitektonisk følger den ikke Foyerens balkon og funktion smæssigt er den uanvendelig, hvilket også ses af at den bruges som depot for diverse oplag. Der udføres et ovenlys svarende til udstrækningen af loftsfladen over balkonen. Dette virker både visuelt og byggeteknisk naturligt, og man opnår et stort dagslys-indfald fra vest gennem den fremkomne lyskakt. Lyset vil ikke virke blændende i de tilfælde hvor samlingssalen åbnes mod kirkerummet. Samtidigt fjernes den lidt kiksede hvide panelbeklædning over foldevæggen mellem samlingsrummet og konfirmandstuen. Beklædningen erstattes af et glasparti der vil forbedre dagslyset i konfirmandstuen væsentligt. Som en tilføjelse skabes der samtidigt et særligt scenarium i samlingslokalet under lyskaktten. For verificering af ideen, skal tagrum og tagkonstruktion undersøges nærmere, men ud fra det eksisterende tegningsgrundlag ses der ingen hindringer for udførelsen.

Foyer :

Vi foreslår at trappeopgang igen gøres gennemlyst ved at fjerne den afsitvænede murede vægskive, med en åben stalkonstruktion evt. med glas. Dette kan måske løse det evt. statiske problem, og give rummet sin åbenhed tilbage.

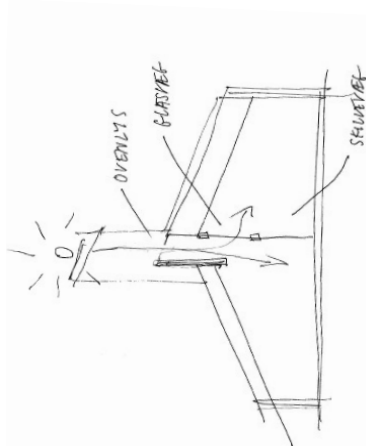
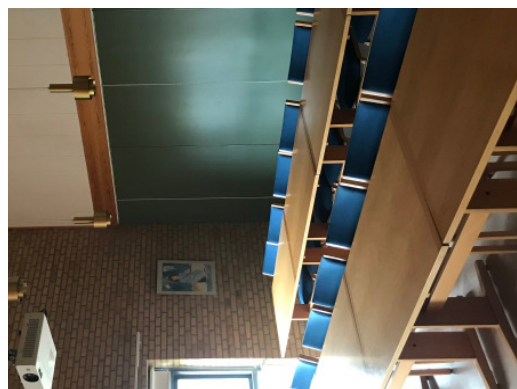

Skitse af princip for nye dagslysførhold

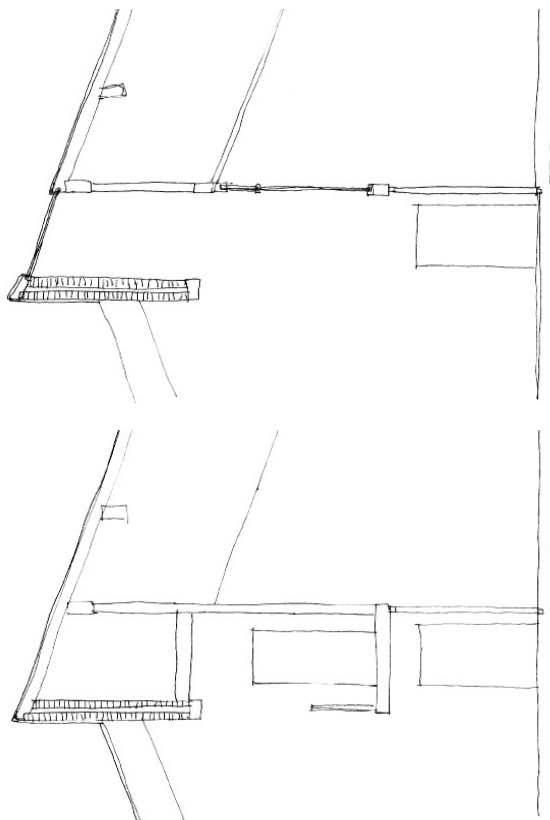

Skitse af eksisterende forhold

Skitse af nyt ovenlys og glasparti

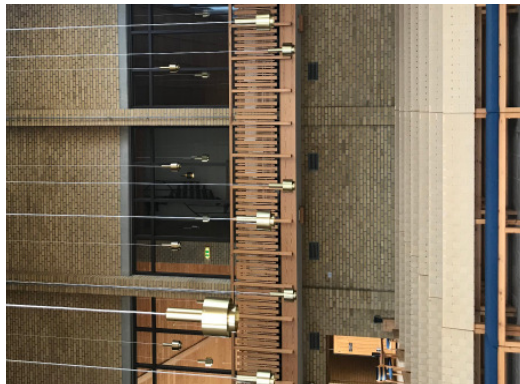

Generelt

Belysning fra loftsarmaturer, pender etc. er meget dæmpet og der savnes et klart og funktionelt lys. Forsøg på at optimere belysningen ved at udskifte traditionelle pærer med LED, har ikke kunnet tilføre det ønskede resultat. Årsagen til den søvnige belysning skyldes derimod primært de valgte armaturer og pender. Belysning i hovedrummene domineres af en specialdesignt messingpendel med et nedadrettet strålelys uden spredning. Det tilfører ikke rummet en hensigtsmæssig grundbelysning og umuliggør andre end netop den person der sidder centralt under penden at læse i salmebogen.

Kirkerummet :

Grundbelysningen udføres af de førnævnte messingpendler nedhængt fra loftet med hvide ledninger spredt jævnt i rummet ca. 3.0 m højde fra gulv. Sekundær belysning med loftsarmaturer i trækasser ses under balkonerne. Nødbelysning ses spredt langs vægge og i loftet som små halogenspots på messingunderlag.

Samlingsal :

Messingpendler hænger fra loftet i samme højde. Lofislamper i træ går igen her, under og over balkonområdet.

Konfirmandstue :

Messingpendler hænger også her fra loftet i samme højde, hvilket giver nogle udfordringer da loftet her er noget lavere end øvrige rum med pender og enkelte pender derfor er opsat med stort set intet synligt ledningsophæng. Tavlebelysning i form af lysstofrørsarmatur.

Foyer :

Belysningen i foyeren dobbelthøje rum er samme messingpendler. Under balkon og på gangarealer ses lofislamper i trækasser. I trappeopgangen hænger messingpendler fra loftet i flere forskellige højder.

Øvrige lokaler :

Kirkens øvrige gangarealer har alle loftsarmatur.

Belysning

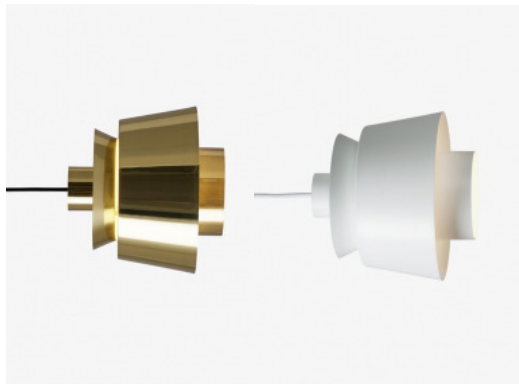

UTZON JU 1, Messing og hvid

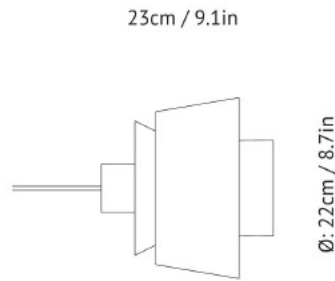

FORNELL.ABF 1, Matteredet hvid

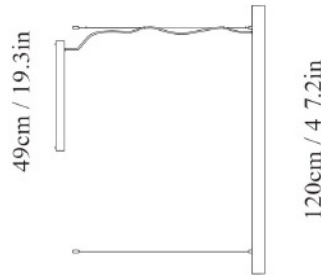

PASSEPARTOUT JH 10, Børstet messing

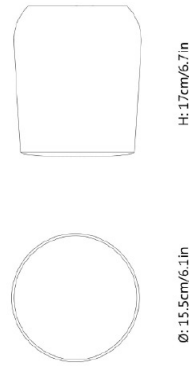

Forslag

Vi foreslår at udskifte de eksisterende pendler med nye pendler i princippet ophængt som de eksisterende, men med en bedre lysintensitet og særligt en bedre spredning. Her kan være flere muligheder, men vi har valgt som udgangspunkt at fremhæve en enkelt, udført i messing og at introducere samme i en hvidlakeret dgave, der kan tilføre udvalgte rum lidt modernitet. Også loftsarmaturer foreslås udskiftet til et mere moderne, men stadig klassisk enkelt udtryk. Den foreslåede lofislampe giver et klart og godt nedadvendt lys som ledelys langs gange og under balkoner, og gerne med en fordobling af antallet i forhold til idag. Vi ønsker desuden at differentiere belysningen i de forskellige rum tilpasset funktionen, men stadig med en visuel samhørighed. Det kræver beregninger og prøveophængninger at finde frem til de helt rigtige armaturer og sammenspil - nærværende forslag skal derfor primært ses som en plausibel løsning til videre bearbejdning.

Kirkerummet :

Vi foreslår enøvnit pendel til kirkerummet, i messing, som den eksisterende, men med den bedre spredning af lyset. Pendlen er tidstypisk og meget tro mod rummets originale lampeudtryk.

UTZON JU 1, Messing og PASSEPARTOUT JH 10, Børstet messing

Samlingsrum og foyer :

Vi anbefaler at bruge samme pendel, som i kirkerummet, men her kunne man med fordel differentiere ophæng og belysning og anvende den hvide skærm.

UTZON JU 1, Hvid

Konfirmandstue :

For at forbedre belysningen foreslår vi en anden lampetype, der giver et godt arbejdslys over bordene, samtidigt med en god grundbelysning i rummet, og således at der opnås en velfungerende og anbefalet belysning af undervisningslokalet.

FORNELL.ABF 1, Matteredet hvid

Øvrige lokaler :

Her vil vi foreslå at være konsekvent med belysningen og udskifte de eksisterende lamper, for at sikre en forbedret belysning og give et klart og samlet udtryk for hele kirken.

Generelt

Kirkens møbelinventar består primært af en serie tidstypiske borde og stole fra kirkens opførelsetidspunkt, og overordnet med samme overflade karakter i alle rum. Del af inventaret virker slidt og andet inventar synes ikke tidssvarende til brug i dag. De mange lakerede bogetræsoverflader er ikke nødvendigvis forkerte, men signalet kunne i flere tilfælde være mere nutidigt.

Kirkerummet :

Oprindelige stolestader i lakeret træ, flettet ryg af kanvas og polstrede hynder i blå uldstof, hallingdal 65, Kvadrat. De understøtter på sin vis kirkerummets alvorlige karakter, og fremsiar med bl.a. de blå sæder som et tidstypisk 1980'er udtryk, holdt op imod øvrige 1970'er bygningsdele. Oprindelig prædikestol, femkantet, i lakeret træ med hvide, grønne og blå feiler med billedvævninger på fronterne. Alteret fint muret i gule sten i kirkens formsprog og med genbrug af den blå farve ved knæfald og tæppe.

Samlingssal :

Oprindelige stole og borde med opsætninger i grupper af to borde sat sammen med otte stole omkring. Bordene er lavet af lakeret bøgetræ, stole ligeledes og har polstret ryg og sæde i blå uld stof, der går igen fra kirkerummet. Inventaret virker tungt og forkert til et flexibelt samlingsrum, hvor møblelement ikke bør syne så statisk.

Konfirmandstue :

Inventaret fra samlingsrummet går her igen, dog er bordene udformet som egentlige skolepulte. Borde og stole i lakeret træ og polstring af blå uldstof. Borde og stole er opstillet som i et klasselokale på ræd og række. Også her virker inventaret statisk tungt og utidssvarende.

Foyer :

I venteområdet findes der et mindre antal runde borde i lakeret træ og polstrede stole, i blå uldstof, i grupper af fire. Lakeringer mm fremstår med et noget slidt udtryk. Der er opstillet en garderobe bestående af en afskærmning i lakeret fyrretræ ind mod toiletterne. En meget fin måde at skabe en zone i det ellers store foyerrum. På balkonen findes mange forskellige møbler, både flere sofaer med stole polstret i hvidt/termet uldstof og sofaer. Resten af møblelementet virker lidt tilfældigt placeret og det kunne man med fordel fjerne fra zonen.

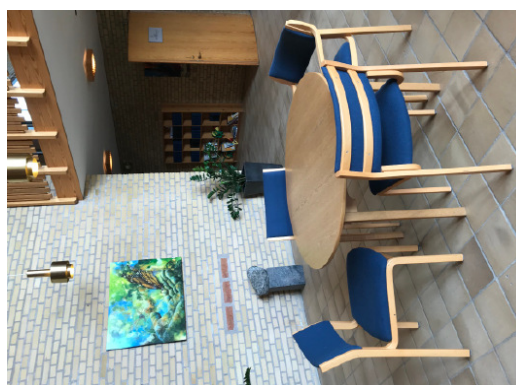
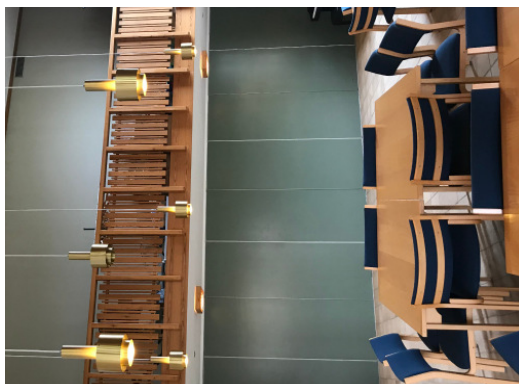
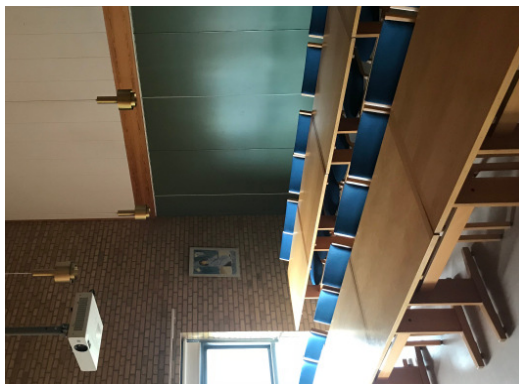



Forslag

Møblementets udtryk betyder meget for brugernes oplevelse af stedet og det skal anbefales enten at renovere eksisterende møblement med lakering og evt. stedvist nyt betræk eller udskifte møblemet i de fleste rum evt. etapevis over flere år.

Vi vil dog anbefale, at der overvejes 1 eller 2 nye mødelserier som erstatning for eksisterende møbler (dog ikke kirkerummet). En ny og gerne let og flexibel møbelserie vil kunne løfte kirken ud af den faste tidslomme den befinder sig i uden at ændre den grundlæggende arkitektur.

Kirkerummet :

Vi mener ikke der skal foretages ændringer i kirkerummet inventar og møbler ud over alm. vedligehold, da det fremstår smukt afbalanceret og tilpasset arkitekturen. Den 1980'ers blå farve kunne overvejes i forbindelse med et fremtidigt vedligehold af stoffet, men på den har den en god indvirkning på rummets atmosfære. Prædikestolen

Samlingssal og foyer :

Begge rum skal kunne anvendes fleksibelt og vi foreslår nogle lettere og mere mobile møbler. Bøgetræ kunne godt gå igen, men i mindre dominerende omfang fx. med laminerede bordplader og malede eller stoftrukkne stole. Et god løsning ville være at finde en bordserie bestående af flere nemt samstilbare elementer.

Sofagrupper og borde på foyérens balkon kunne "revitaliseres" ved istandsættelse/ ompolstring fx. i den blå farve fra kirkerummet.

Konfirmandstue :

De tunge borde kan være en udfordring, men de er egentlig en fin nytænkning af den klassiske skolepult og kunne måske bevares og vedligeholdes. Stolene derimod virker forkeerte og lever på ingen måde op til nutidens krav til stole i et klasseværelse. Her bør der anvendes stole som øvrige nye stole evt. med hjul og indstilbare.

Øvrige lokaler :

Øvrige lokaler er ikke besigtiget, men fremstår sandsynligvis med nogenlunde samme karakter og tilstand. Vi vil foreslå at vælges der nyt møblement til de beskrevne rum, bør dette gå igen i de resterende rum for at få kirken kan fremstå moderne og indbydende i sin helhed.

Stabelbare stole uden polstring, delvist eller helt polstret evt. i blå farve.



Fleksible Alvar Aalto borde, der kan bruges som enkelt borde eller i forskellige bordopstillinger f.eks. i øer som runde borde eller langborde.



Generelt

Vi har gennemgået kirkens nuværende farvepalette, og kan konstatere en meget spredt og usammenhængende farveholdning, som synes opstået tilfældigt og løbende gennem årene i forbindelse med diverse vedligehold. Det skal bemærkes at farveholdning også skal ses i sammenhæng med overfladekarakterer behandlet på næste side.

Kirkerummet :

Rummets dominerende farver er naturfarver fra det patinerede (fyrre)træværk, det gule klinkegulv og de gule teglvægge. Udover disse markante elementer er det lakerede gelænder og inventaret i form af kirkebænke i naturfarver samt skarp blå farve med til at dominere rummet. Vinduesrammerne i de store vinduespartier er blevet malet i en mørk grå farve.

På balkonen er glaspartierne, ud mod foyerens balkon, malet både på rammer og indfatninger. Rammerne i en mørk brunlig tone og indfatningerne og dør malet i en mellem grå-grøn, udefinerbar, farve. Loftet under balkonen er hvidmalet, og er det eneste sted i kirkerum, hvor hvidt er brugt.

Samlingssal :

Naturfarverne går igen i samlingslokalet. Her er dog en del malede overflader. Foldevæggen mod konfirmandstuen er malet i en grønlig farve.

Bagvæg oppe på balkon er malet i en grå farve. Loftet over og under balkonen er malet hvide og pin-up-plade vægbeklædning over skillevæg indtil kirkerummet er ligeledes malet hvid. Foldedøren mod konfirmandstuen er malet i en udefinerbar grønlig nuance, en variant af samme er malet på radiatorerne.

Konfirmandstue :

Farverne i rummet fremstår meget mørke pga. den svage belysning og ringe dagslysforsyning. Diskrete naturfarver går igen, men man lægger mere mærke til de hvide, grønne og brunlige farver på endevæggene i rummet.

Vinduesrammerne er malet mørk mørk grå som i forsamlingslokalet. Radiatorerne er malet hvide. Linoelumsulvet er lagt i en beige nuance. Stolebetrækket er blå, ligesom den dominerende tavle.

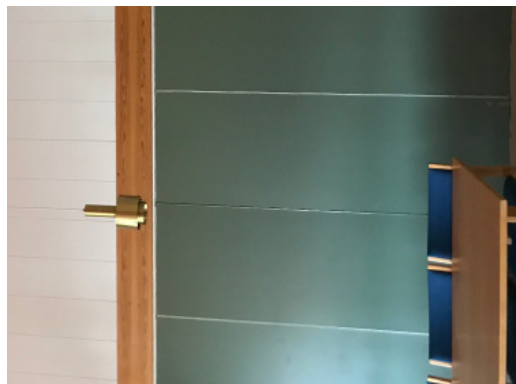
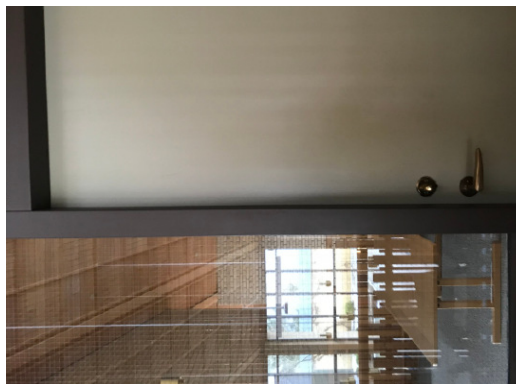

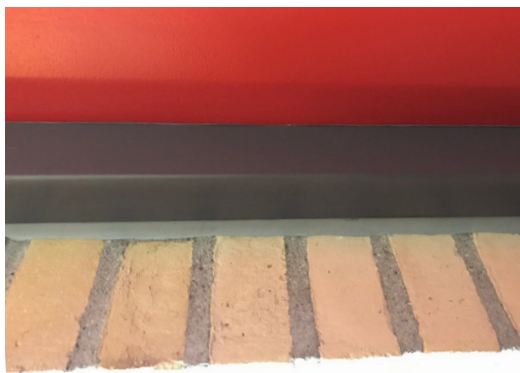

Foyer :
De gule teglmure og klinker dominerer farverne i det store rum, sammen med fyrretresloftet, der her har samme detaljering som i kirkerummet. Hoveddørene og søjler under balkonen er malet røde. Den røde farve virker malplaceret for kirken ellers gule toner. Der er enkelte steder malet i forskellige grå og brune toner, f.eks. felter over døre, dør fra balkon ind til kirkerummets balkon og på glaspartierne indfatninger samt rammer.

Forslag

Som antydning på forrige side synes den sandsynlige oprindelige farveholdning at være brudt, ikke kun enkelte gange men generelt savnes respekt for kirken oprindelige farveholdning alternativt at der udarbejdes en ny overordnet farveplan, hvilket er vores anbefaling. En samlet farvepalette, gerne en nyfortolkning, for alle kirken malede overflader (i samklang med øvrige overfladekarakterer), med henblik på at genskabe et helstøbt arkitektonisk udtryk.

Dette gælder også kirken ydre malede flader, at disse afstemmes med de indre, her tænkes især på atriumgården og indgangspartier, hoved- og sideindgangen og søjler ved hovedindgangen. Kirken indgangsdøre og indgangsparti, er særdeles vigtige ydre/indre bygningsdele, da man her har sit første møde med kirken, men farveholdningen står alene og afhængig af standpunkt, noget gret og almen at se til. Men også den grønne port til atriumgården står helt alene oplevet i det ydre som det indre - den oprindelige okkergule? farver burde måske med fordel genskabes her.



Generelt

Materialer og overflader hænger sammen med farveholdning og valg, men mange bygningsdele er karakteriseret ved deres stofflige udtryk og sammenstød med andre bygningsdele.

Kirkerummet :

Som tidligere beskrevet fremstår kirken - og særligt kirkerummet - som et helhedsrum med gule teglvægge, gule kliniker på gulv og markant bræddeloft i ubehandlet fyrretræ, inddelt i kvadrater med skift mellem horisontal og vertikal retning. Gelænder og værn på balkon, lakeret fyrretræ. Loft under balkon er hvidmalet gipsloft. Vindues- og glaspartier i træ fremstår med malede rammer og indfatninger, men synes oprindeligt at have fremstået i fyrretræ natur.

Mellem kirkerum og samlingslokale er væggen beklædt med brædder i ubehandlet fint patineret fyrretræ, hvoraf den nedre del som nævnt kan nedsænkes i gulvet. Overgangen er her fint detaljeret med patinerede messinglister og et egetræsbræt.

Kirkerumets balkon har fået tilføjet væg-til-væg gulvzæppe i en grålig tone. Glaspartierne ind mod foyer og foyerens balkon har rammer, indfatninger og dør i træ, malet i varierende kulører. Over vinduespartierne ligger synlige rå og ubehandlede betonoverlæggere.

Samlingssal :

Klinkegulv, teglvægge og træbeklædning på skillevæg indtil kirkerummet samt døre i træ går igen. Loftet er ligeledes fyrretræ, her alm. bræddeloft uden særlig detaljering. På overvæggen mod kirkerummet er monteret hvide pinupplader i stedet for modsatte sides brædder.

Væggene bageset i rummet, ind mod konfirmandstuen, har alle forskellige overflader og fremstår i forskellige materialer og farver. Loft under balkonen er malet gipsloft, som i kirkerummet, hvormod loftet over balkonen er gips pinuppladeloft afsluttet med en træliste langs kanten. Der er en synlig beton overlægger over balkon, samme rå detaljering som i kirkerummet. Gelænder på balkon er ligeledes lakeret træ.

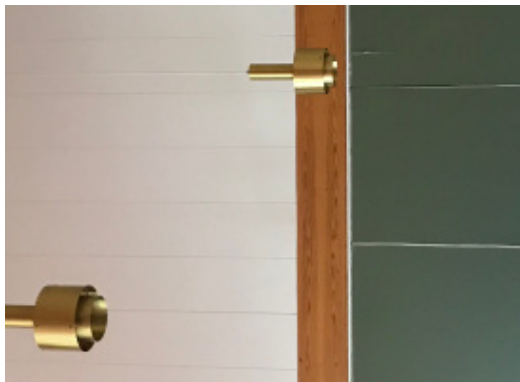

Konfirmandstue :

Teglmuren er knap så dominerende i dette rum som øvrige, da endevægge er hvidmalede. Bræddeløftet, er fyrretræs som i samlingsrummet. Væggen indtil forsamlingslokalet er beklædt med hvide pinupplader i gips, der brydes af en træbjælke og den grønmalte foldeveg forveden.

Nyere linoleumsgulv i marmoreret beigebrunt mønster.

Overgangen til samlings salen udgøres af en simpel aluminiumsliste, der virker særlig tarvelig set overfor løsningen ved den sænkbare væg.

Foyer :

De gule teglmure og klinker, samt kasseinddelt fyrretræsloftet, går her igen fra kirkerummet. Trappekernens nye stabiliserende vægskive er pudset i en grå grov puds, noget fremmed for kirkens øvrige overflader. På balkonen ses et væg-til-væg gulvtæppe, gråmeleret, som på en måde virker fremmed for arkitekturens generelle ærlighed i materialevalg.

Konklusion :

Gennemgående for kirken gælder det, at der oprindeligt er brugt få enkle og robuste materialer, der i arkitektonisk forstand tilsammen understøtter fortællingen om kirken som en stor organisme i tegl, som rammen om de kirkelige handlinger og menighedens gang i kirken. Denne robusthed er sine steder forfinet i detaljen og netop denne kontrast mellem det enkle rustikke og den velovervejede forfinelse er denne kirkes særlige identitet. Det er derfor vigtigt for bevaring og styrkelse af dette udtryk, at alle nye tilføjelser og ændringer sker med denne enkle, men på sin vis sublimt, kontrast for øje, hvilket - der som gennemgangen viser - desværre er mange eksempler på er overset.

Forslag :

Det kommer for vidt i dette oplæg at angive forslag til alle problematiske detaljer og der bør istedet udarbejdes en detaljeret handlingsplan med en manual for fremtidig drift og vedligehold.

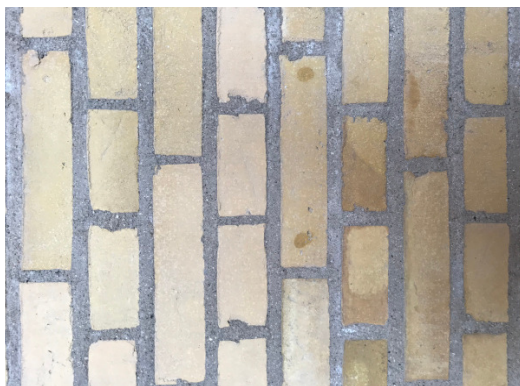
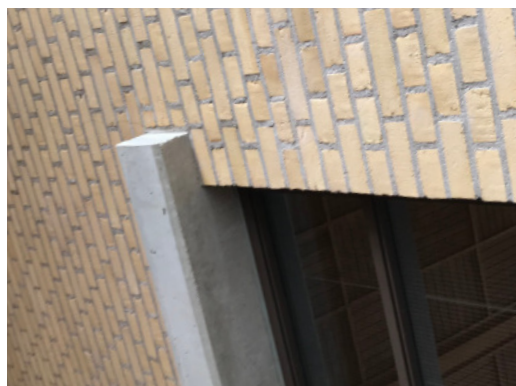
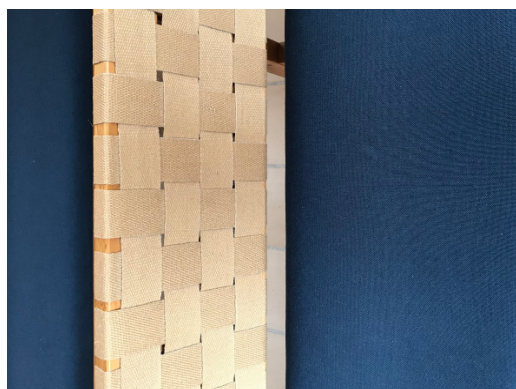

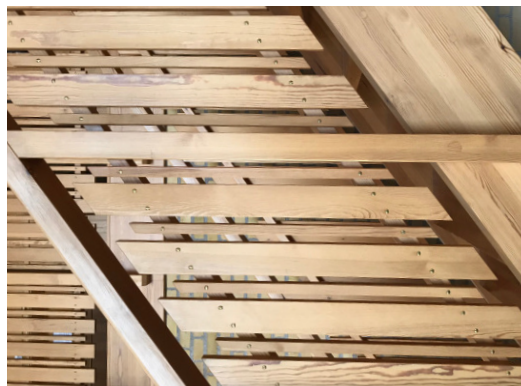

Generelt :

I vores bygningsundersøgelse har vi kigget nærmere på kirakens detaljer og kan give anbefalinger til, hvordan flere æstetiske problemstillinger forholdsvis enkelt kunne løses og optimeres, således at kirken kan fremstå vel vedligeholdt og med den overordnede ærlighed den er tænkt. Herunder beskrives nogle enkelte emner og forslag til forbedringer/ vedligehold.

Elmateriel :

De fleste af kirakens afbrydere og stikkontakter er patineret uskønt, som tilfældet er med tangenter og remmer efter 30 år. Det er måske en detalje, men de signalerer at stedet er slidt og en udskiftning er en forholdsvis nem og enkel måde at skabe nutidighed.

Dørgreb og låse :

Generelt ses mange gode messingdørgreb der fremstår en smuk patina. Dette skyldes at materialet er ren ulakeret messing, som ved berøring staks begynder at patinere. Helt anderledes ses forholdet ved rosetter omkring cylindrene, rosetterne er ikke udført i massiv messing og fremstår lakeret. Disse patinerer særligt grimt med afskaling af lakering mm. Der bør være overensstemmelse i valg af dørgreb/ rosetter og det skal derfor anbefales at understøtte de originale dørgrebs æstetik ved at udskifte rosetterne til ulakeret messing.

Gulvbelægninger :

Særligt inoleumsgulvet i konfirmandstuen spiller ikke visuelt godt sammen med teglgulvene. I stedet for at forsøge at finde en farve der passer til teglgulvene (som ikke er muligt) kunne en kontrast være mere ærligt. Som tidligere nævnt er de valgte aluskinner ikke i besiddelse af den kvalitet som bør være tilstede - ulakeret mesing ville være et fornuftigt valg.



Lysforhold:

Foyeren er udformet som et dybt rum, med dagslyset strømmende ind gennem den sydøst-vendte glasfacade. Dette ensidige dagslys fra en høj glasfacade giver anledning til flere problematiske forhold. Brugerne af huset oplever at dagslyset virker blændende, særlig ved direkte sol om formiddagen, men også grundet kontrasten mellem det meget oplyste område omkring indgangspartiet og de mørke områder bagest i foyeren. Glasfacaden medfører desuden en passiv solopvarmning af rummet, der undertiden er ret voldsom og ubehagelig for ophold, endvidere giver sollyset anledning til blegning af tekstiler mm.

Dagslysdæmpning:

Det er et stort ønske at rette op på ovennævnte forhold. En oplagt mulighed er solafskærmning, men udvendig afskærmning synes umiddelbart problematisk, primært af arkitektoniske årsager, men også teknisk og økonomisk. Udvendig solafskærmning er vanskelig at udføre mod vinduernes tilstødning til de skrå tage i både bund og top, desuden vil udtrykket vanskeligt kunne udføres elegant. Nærmere er det indvendigt, hvor glasfacaden fremstår mere enkel som en hel flade, dog stadig afsluttet mod loftets skrå flade. Indvendig afskærmning kan udføres mere diskret i forhold til kirkeens facadeudtryk, og vil være langt nemmere at montere og vedligeholde. Solafskærmningen kunne udføres let transparent og evt. motortrukket nedfra og op mod det skrå loft, alternativt som vist med vandret ophængning og træk nedad (se foto nederst th). Farvesætning af solafskærmning afstemmes med øvrige farver og kan evt. udføres med en vis kunstnerisk frihed.

Ventilation:

Indvendig solafskærmning beskytter kun i mindre grad mod ophedning og det foreslås derfor at der udføres passiv ventilation. Der findes i dag kun få og spredte ventilationskanaler i kirken og det vurderes at opsætning eller udbygning af ventilationsanlæg vil være vanskeligt at udføre skjult og derfor ikke kan anbefales. En mere lavpraktisk løsning kan foreslås ved at etablere passiv ventilation. Et af glasfacadens vinduesfag ombygges, gerne et af de øverste ved balkonen, med et oplukkeligt vindue evt. med automatisk styring. Mod sydvest gennem bagindgangen skal der etableres mulighed for passiv indtag af udeluft under det skyggegivende udhæng, dette ville skabe en naturlig tværv ventilation gennem foyeren til fornyelse af luft og afkøling.

Øvrigt:
Mulighed for at opsætte lærred til fx. filmfremvisning har været drøftet. Kan evt. ske på trappetiærnets murværk.

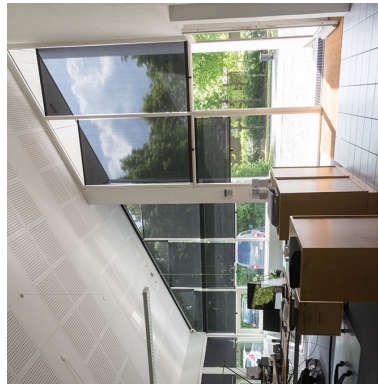

Balkonens funktion og indretning:

Balkonen bliver flittigt brugt til mange forskellige formål: musikrum, sang, konfirmationsforberedelser og almindelig afslapning – et slags helle midt i kirken, et uformelt og ugenert rum til hygge. Balkonen er møbleret med lave, ældre egetræssofaer og borde med hynder – alt stilmæssigt som ”Dansk Design” omkring 1960’erne, hertil lidt grønne planter, opslagstavler mm. Samlet set er fremstår inventarer slidt.

Fornyelse?:

Det er ønsket af friske balkonen op, både visuelt men også brugsmæssigt. De lidt gammeldags møbler på dette aktive sted, burde fornyes med et mere nutidigt møblement. Det er her med den lidt diskrete placering muligt at skabe et attraktivt miljø, med lidt anderledes og nyt møblement. Møblementet skal være fleksibelt, let at sidde i, nemt at flytte og rengøre. Det skal let kunne sættes til side når balkonen anvendes til musik og sang. En samlet plan bør udføres med øje for funktioner, fleksibilitet og æstetik.



Økonomi

Prisestimatet er et meget groft skøn ud fra de mange løst anførte forslag. Håndværksudgifter, vareindkøb og omkostninger er anført ud fra enhedspriser og med forbehold for evt. særlige byggetekniske forhold. Priser er anført efter de enkelte emnepunkter og samlet for alle 4 hovedrum. Der er ikke indeholdt arbejder ved øvrige rum eller facader.

I forbindelse med udarbejdelsen af et egentligt forprojekt og farvepalette, skal der for verificering af dele af skitseforslagets anbefalinger, tilknyttes en ingeniør (lysskakt og tårnvæg) og en lysteknikker (ny belysning). Forprojektet skal afklare omfang, udførelse og kvalitetsniveau, samt efterfølgende korrigerer prisestimatet

Fig. enheds-materiale priser er indkalkuleret i prisestimatet:

Pendler messing kr.	2.000,00
Pendler hvidlak kr.	1.600,00
Loftslamper messing/ hvidlak kr.	2.400,00
Halvcirkel bord med laminat kr.	6.792,00
Rektangulært bord med laminat kr.	6.048,00
Stole med polstret sæde kr.	1.880,00

kr. exkl. moms

Ny belysning Belysning inkl. ændringer elinstallation og følgearbejder	394.800,00 kr.
Lysskakt mellem samlingssal og konfirmandstue Ovenlys, skakt, demontering balkon og nyt gasparti	380.000,00 kr.
Borde og stole Nye borde og stole alle rum på nær kirkesalen	386.082,00 kr.
Foyer - Balkon Nyt møblement	100.000,00 kr.
Foyer - Solafskærmning Indvendig afskærmning alle vinduer	40.000,00 kr.
Foyer - ventilation Abning af 1 stk. vinduer, samt etablering af friskluftindtag	30.000,00 kr.
Trappetårn Ændring af pudset vægskive til åben stålkonstruktion	80.000,00 kr.
Spejlbasin Det vides pt. ikke om dette blot er midlertidigt tørlagt	-
Diverse mindre forbedringsarbejder Dørrosetter, elaptering og linoleums/ tæppe gulve	92.840,00 kr.
Malerarbejde Groft skøn	200.000,00 kr.
Uforudsete udgifter 10 %	170.367,00 kr.
Omkostninger Rådgiverhonorar forprojekt, hovedprojekt og udførelse	250.000,00 kr.
I alt ekskl. moms	2.124.089,00 kr.
Moms 25% kr.	531.009,75
I alt inkl. moms	2.655.048,75 kr.

Vaag

arkitekter

Materialgaardvej · Hverrij gevej 185
5300 Kerteminde · www.vaag.dk

teg@vaag.dk · +45 65 32 16 47